

XPS™
ΟΔΗΓΟΣ ΡΥΘΜΙΣΗΣ





Μοντέλο σύμφωνα με τους ρυθμιστικούς κανόνες: D03M
Τύπος σύμφωνα με τους ρυθμιστικούς κανόνες: D03M004

Σημείωση, προσοχή και προειδοποίηση



ΣΗΜΕΙΩΣΗ: Η ΣΗΜΕΙΩΣΗ υποδεικνύει σημαντικές πληροφορίες που σας βοηθούν να χρησιμοποιείτε καλύτερα τον υπολογιστή σας.



ΠΡΟΣΟΧΗ: Η ΠΡΟΣΟΧΗ υποδηλώνει είτε πιθανή βλάβη στο υλικό είτε απώλεια δεδομένων και υποδεικνύει τον τρόπο με τον οποίο μπορείτε να αποφύγετε το πρόβλημα.



ΠΡΟΕΙΔΟΠΟΙΗΣΗ: Η ΠΡΟΕΙΔΟΠΟΙΗΣΗ υποδεικνύει ότι υπάρχει το ενδεχόμενο να προκληθεί υλική ζημιά, τραυματισμός ή θάνατος.

Το προϊόν διαθέτει ενσωματωμένη τεχνολογία προστασίας από αντιγραφή, που κατοχυρώνεται με διπλώματα ευρεσιτεχνίας στις Η.Π.Α. και άλλα δικαιώματα πνευματικής ιδιοκτησίας της Rovi Corporation. Η αντίστροφη μηχανίκευση και η αποσυναρμολόγηση απαγορεύονται.

Οι πληροφορίες που περιλαμβάνει το έγγραφο μπορεί να αλλάξουν χωρίς να προηγηθεί σχετική ειδοποίηση.

© 2010-2011 Dell Inc. Με επιφύλαξη όλων των δικαιωμάτων.

Απαγορεύεται αυστηρά η αναπαραγωγή του υλικού με οποιονδήποτε τρόπο αν δεν υπάρχει γραπτή άδεια της Dell Inc.

Εμπορικά σήματα που χρησιμοποιούνται στο κείμενο: η ονομασία Dell™, το λογότυπο DELL και οι ονομασίες XPS™, Solution Station™ και DellConnect™ είναι εμπορικά σήματα της Dell Inc. Η ονομασία Intel® είναι σήμα κατατεθέν και η ονομασία Core™ είναι εμπορικό σήμα της Intel Corporation στις Η.Π.Α. και άλλες χώρες. Η ονομασία AMD® είναι σήμα κατατεθέν της Advanced Micro Devices, Inc. Οι ονομασίες Microsoft® και Windows® και το λογότυπο στο κουμπί έναρξης των Windows είναι ή εμπορικά σήματα ή σήματα κατατεθέντα της Microsoft Corporation στις Η.Π.Α. ή/και άλλες χώρες. Η ονομασία Blu-ray Disc™ είναι εμπορικό σήμα της Blu-ray Disc Association. Η ονομασία Bluetooth® είναι σήμα κατατεθέν που ανήκει στην Bluetooth SIG, Inc. και χρησιμοποιείται από την Dell με ειδική άδεια.

Άλλα εμπορικά σήματα και άλλες εμπορικές ονομασίες μπορεί να χρησιμοποιούνται στο έγγραφο ως αναφορές είτε στους κατόχους των σημάτων και των ονομασιών είτε στα προϊόντα τους. Η Dell Inc. αποποιείται κάθε αξίωση ιδιοκτησίας επί των εμπορικών σημάτων και ονομασιών τρίτων.

Περιεχόμενα

Ρύθμιση του επιτραπέζιου υπολογιστή σας XPS	5	Χρήση του επιτραπέζιου υπολογιστή σας XPS	18
Πώς θα σηκώσετε τον υπολογιστή σας	6	Χαρακτηριστικά στην μπροστινή όψη	18
Προτού ρυθμίσετε τον υπολογιστή σας	7	Χαρακτηριστικά στην πάνω όψη	20
Σύνδεση της οθόνης	8	Χαρακτηριστικά στην πίσω όψη	24
Σύνδεση του πληκτρολογίου και του ποντικιού	10	Σύνδεσμοι στο πίσω πλαίσιο	26
Σύνδεση του καλωδίου δικτύου (προαιρετικά)	11	Χαρακτηριστικά στο λογισμικό	28
Σύνδεση του καλωδίου τροφοδοσίας	12	Dell Dock	29
Πιέστε το κουμπί τροφοδοσίας	12	Αντίγραφα ασφαλείας DataSafe Online της Dell	31
Ρύθμιση του λειτουργικού συστήματος	13	Επίλυση προβλημάτων	32
Δημιουργία μέσου επαναφοράς συστήματος (συνιστάται)	14	Κωδικοί ηχητικών σημάτων	32
Ρύθμιση του δέκτη τηλεόρασης (προαιρετικά)	15	Προβλήματα στο δίκτυο	33
Σύνδεση στο Ίντερνετ (προαιρετικά)	15	Προβλήματα στην τροφοδοσία	34
		Προβλήματα στη μνήμη	36

Περιεχόμενα

Προβλήματα λόγω κλειδωμάτων και λογισμικού.	37	DellConnect	62
Χρήση των εργαλείων υποστήριξης	40	Υπηρεσίες μέσω Ίντερνετ	62
Κέντρο υποστήριξης της Dell.	40	Αυτοματοποιημένη υπηρεσία ενημέρωσης για την κατάσταση της παραγγελίας σας.	64
My Dell Downloads	42	Πληροφορίες για τα προϊόντα	64
Μηνύματα συστήματος	42	Επιστροφή προϊόντων για επισκευή που καλύπτεται από την εγγύηση ή για πίστωση	65
Hardware Troubleshooter	45	Προτού τηλεφωνήσετε.	67
Διαγνωστικό πρόγραμμα της Dell	46	Επικοινωνία με την Dell.	69
Επαναφορά του λειτουργικού σας συστήματος	49	Εύρεση περισσοτέρων πληροφοριών και πόρων	70
System Restore (Επαναφορά συστήματος)	51	Προδιαγραφές	73
Δημιουργία τοπικών αντιγράφων ασφαλείας με την εφαρμογή Dell DataSafe Local Backup	52	Παράρτημα.	78
Μέσο επαναφοράς συστήματος.	55	Πληροφορίες περί NOM ή επίσημου μεξικανικού προτύπου (μόνο για το Μεξικό)	78
Dell Factory Image Restore (Επαναφορά εργοστασιακού ειδώλου Dell)	56	Πίνακας περιεχομένων	79
Λήψη βοήθειας.	60		
Τεχνική υποστήριξη και εξυπηρέτηση πελατών	61		

Ρύθμιση του επιτραπέζιου υπολογιστή σας XPS

Η ενότητα αυτή παρέχει πληροφορίες σχετικά με τη ρύθμιση του επιτραπέζιου υπολογιστή σας Studio XPS 8300.

 **ΠΡΟΕΙΔΟΠΟΙΗΣΗ:** Προτού ξεκινήσετε κάποια από τις διαδικασίες που περιγράφει η ενότητα, διαβάστε τις πληροφορίες που παραλάβατε μαζί με τον υπολογιστή σας και αφορούν θέματα ασφάλειας. Για πρόσθετες πληροφορίες σχετικά με τις άριστες πρακτικές σε θέματα ασφάλειας, επισκεφτείτε την αρχική σελίδα για τη συμμόρφωση προς τους ρυθμιστικούς κανόνες στη διεύθυνση www.dell.com/regulatory_compliance.

Πώς θα σηκώσετε τον υπολογιστή σας

Για σιγουριά και ασφάλεια και για μην πάθει ζημιά ο υπολογιστής σας, σηκώστε τον πιάνοντάς τον από τα ειδικά σημεία στην μπροστινή και την πίσω πλευρά του.

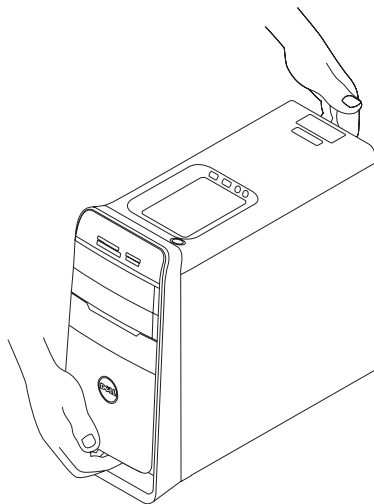

Προτού ρυθμίσετε τον υπολογιστή σας

Κατά την τοποθέτηση του υπολογιστή σας, βεβαιωθείτε ότι έχετε εύκολη πρόσβαση στην πηγή τροφοδοσίας, επαρκή εξαερισμό και επίπεδη επιφάνεια για τον υπολογιστή.

Ο περιορισμός της ροής του αέρα γύρω από τον υπολογιστή σας μπορεί να προκαλέσει την υπερθέρμανσή του. Για να αποφύγετε την υπερθέρμανση, βεβαιωθείτε ότι αφήσατε ελεύθερο χώρο τουλάχιστον 10,2 εκατοστών (4 ιντσών) στην πίσω πλευρά του υπολογιστή και τουλάχιστον 5,1 εκατοστών (2 ιντσών) σε όλες τις άλλες πλευρές. Όταν ο υπολογιστής είναι ενεργοποιημένος, μην τον τοποθετείτε ποτέ σε κλειστό χώρο, όπως ντουλάπι ή συρτάρι.

Σύνδεση της οθόνης

Αν αγοράσατε την προαιρετική χωριστή κάρτα γραφικών, συνδέστε την οθόνη χρησιμοποιώντας τον σύνδεσμο που υπάρχει πάνω στην κάρτα. Αλλιώς, συνδέστε την οθόνη χρησιμοποιώντας τον ενσωματωμένο σύνδεσμο VGA ή HDMI.

 **ΣΗΜΕΙΩΣΗ:** Οι ενσωματωμένοι σύνδεσμοι VGA και HDMI είναι απενεργοποιημένοι και καλυμμένοι αν ο υπολογιστής σας έχει χωριστή κάρτα γραφικών.











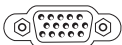

Χρησιμοποιήστε το κατάλληλο καλώδιο με βάση τους συνδέσμους που διαθέτουν ο υπολογιστής και η οθόνη σας. Μπορεί να χρειαστεί να χρησιμοποιήσετε κατάλληλο προσαρμογέα (προσαρμογέα DVI σε VGA ή HDMI σε DVI) για να συνδέσετε την οθόνη σας στη χωριστή κάρτα γραφικών αν ο σύνδεσμος στην κάρτα δεν είναι ίδιος με τον σύνδεσμο στην οθόνη σας.

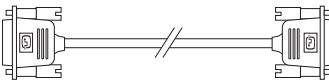
Μπορείτε να αγοράσετε τον προσαρμογέα DVI σε VGA, τον προσαρμογέα HDMI σε DVI και πρόσθετα καλώδια HDMI ή DVI από τον ιστόχωρο www.dell.com.

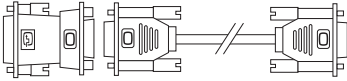
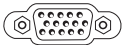
 **ΣΗΜΕΙΩΣΗ:** Όταν συνδέετε μόνο μία οθόνη, πρέπει να χρησιμοποιηθεί ΜΟΝΟ ΕΝΑΣ από τους συνδέσμους του υπολογιστή σας.

 **ΣΗΜΕΙΩΣΗ:** Ο υπολογιστής σας υποστηρίζει το χαρακτηριστικό πολλαπλών οθονών της Intel (απενεργοποιημένο σύμφωνα με την προεπιλεγμένη ρύθμιση). Το χαρακτηριστικό αυτό σας δίνει τη δυνατότητα να συνδέσετε τον υπολογιστή σας με περισσότερες οθόνες ταυτόχρονα. Για να ενεργοποιήσετε το χαρακτηριστικό αυτό, μπείτε στη βοηθητική εφαρμογή για τη ρύθμιση του συστήματος (BIOS) και δώστε στην επιλογή Intel Multiple Monitor Feature (Χαρακτηριστικό πολλαπλών οθονών της Intel) τη ρύθμιση Auto (Αυτόματα) στην ενότητα Advanced Graphic Configuration (Διαμόρφωση παραμέτρων γραφικών για προχωρημένους).

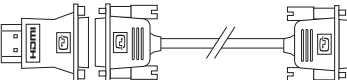
Ανατρέξτε στον πίνακα που ακολουθεί για να εντοπίσετε τους συνδέσμους στον υπολογιστή και την οθόνη σας.

Τύπος σύνδεσης	Υπολογιστής	Καλώδιο	Οθόνη
VGA σε VGA (καλώδιο VGA)			
DVI σε DVI (καλώδιο DVI)			
DVI σε VGA (προσαρμογέας DVI σε VGA + καλώδιο VGA)			
HDMI σε HDMI (καλώδιο HDMI)			
HDMI σε DVI (προσαρμογέας HDMI σε DVI + καλώδιο DVI)			

Σύνδεση του πληκτρολογίου και του ποντικιού

Συνδέστε το πληκτρολόγιο και το ποντίκι USB στους συνδέσμους USB στο πίσω πλαίσιο του υπολογιστή σας.

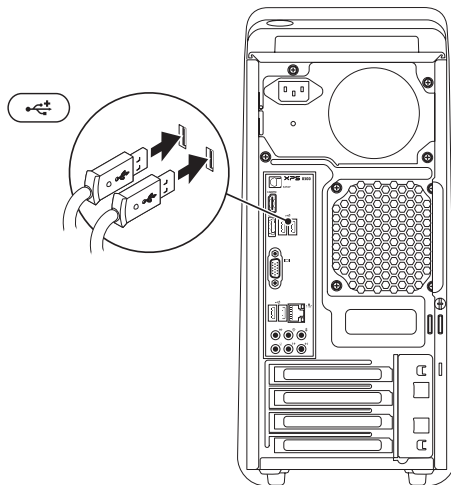

Σύνδεση του καλωδίου δικτύου (προαιρετικά)

Δεν απαιτείται σύνδεση δικτύου για να ολοκληρώσετε τη ρύθμιση του υπολογιστή σας, αλλά αν ήδη έχετε σύνδεση σε δίκτυο ή στο Ίντερνετ μέσω καλωδίου (π.χ. με ευρυζωνική συσκευή ή υποδοχή Ethernet), μπορείτε να κάνετε τη σύνδεση αυτή τώρα.

ΣΗΜΕΙΩΣΗ: Για τη σύνδεση στον σύνδεσμο δικτύου (σύνδεσμο RJ45), χρησιμοποιήστε μόνο καλώδιο Ethernet. Μην συνδέσετε βύσμα τηλεφωνικού καλωδίου (σύνδεσμο RJ11) μέσα στον σύνδεσμο δικτύου.

Για να συνδέσετε τον υπολογιστή σας σε δίκτυο ή ευρυζωνική συσκευή, συνδέστε τη μία άκρη του καλωδίου δικτύου είτε σε θύρα δικτύου είτε σε ευρυζωνική συσκευή. Συνδέστε την άλλη άκρη τού καλωδίου δικτύου στον σύνδεσμο δικτύου (σύνδεσμο RJ45) στο πίσω πλαίσιο του υπολογιστή σας. Θα ακουστεί ένα χαρακτηριστικό κλικ που δείχνει ότι το καλώδιο δικτύου προσαρτήθηκε σωστά.

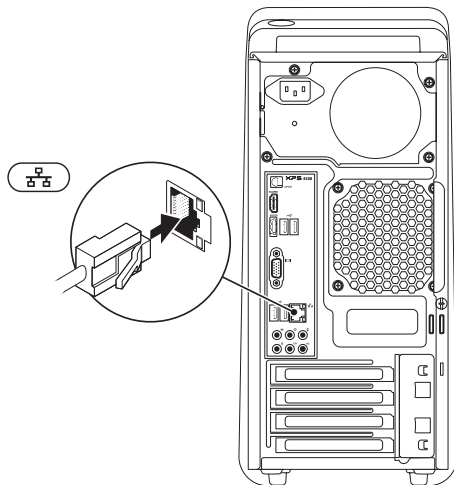

Σύνδεση του καλωδίου τροφοδοσίας

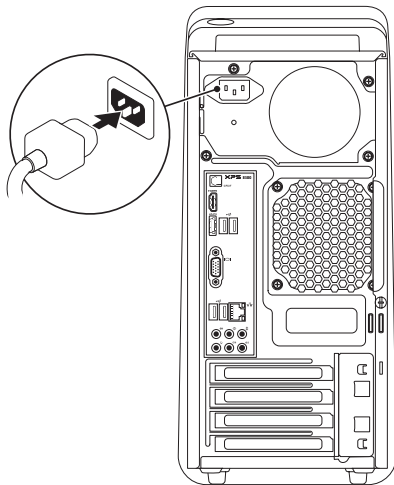

Πιέστε το κουμπί τροφοδοσίας

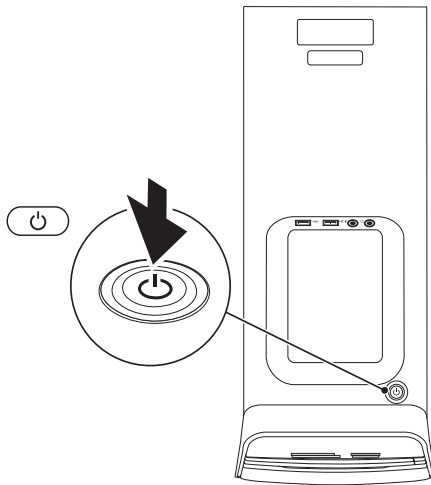

Ρύθμιση του λειτουργικού συστήματος

Η διαμόρφωση παραμέτρων στον υπολογιστή Dell έχει γίνει εκ των προτέρων με το λειτουργικό σύστημα Microsoft Windows. Αν είναι η πρώτη φορά που ρυθμίζετε τα Windows, ακολουθήστε τις οδηγίες που παρουσιάζονται στην οθόνη. Τα βήματα αυτά είναι υποχρεωτικά και η ολοκλήρωσή τους μπορεί να διαρκέσει αρκετή ώρα. Οι οθόνες για τη ρύθμιση των Windows θα σας καθοδηγήσουν σε διάφορες διαδικασίες όπου περιλαμβάνονται η αποδοχή των αδειών χρήσης, ο καθορισμός των προτιμήσεών σας και η ρύθμιση σύνδεσης στο Ίντερνετ.

⚠ ΠΡΟΣΟΧΗ: Μη διακόψετε τη διαδικασία ρύθμισης του λειτουργικού συστήματος. Αν το κάνετε, μπορεί να μην είναι δυνατή η χρήση του υπολογιστή σας και θα χρειαστεί να επανεγκαταστήσετε το λειτουργικό σύστημα.

- ✎ ΣΗΜΕΙΩΣΗ:** Για να επιτύχετε τις βέλτιστες επιδόσεις του υπολογιστή σας, συνιστώνται η λήψη και η εγκατάσταση της πιο πρόσφατης έκδοσης του BIOS και των προγραμμάτων οδήγησης για τον υπολογιστή σας που θα βρείτε στον ιστότοπο **support.dell.com**.
- ✎ ΣΗΜΕΙΩΣΗ:** Για περισσότερες πληροφορίες σχετικά με το λειτουργικό σύστημα και τα χαρακτηριστικά, επισκεφτείτε την ιστοσελίδα **support.dell.com/MyNewDell**.

Δημιουργία μέσου επαναφοράς συστήματος (συνιστάται)

 **ΣΗΜΕΙΩΣΗ:** Συνιστάται η δημιουργία μέσου επαναφοράς του συστήματος αμέσως μετά τη ρύθμιση των Microsoft Windows.

Μπορείτε να χρησιμοποιήσετε το μέσο επαναφοράς του συστήματος για να επαναφέρετε τον υπολογιστή σας στην κατάσταση λειτουργίας που ήταν όταν τον αγοράσατε, διατηρώντας ταυτόχρονα τα αρχεία δεδομένων (χωρίς να χρειάζεστε το δίσκο με το όνομα *Operating System* (Λειτουργικό σύστημα)). Μπορείτε να χρησιμοποιήσετε το μέσο επαναφοράς συστήματος αν, ύστερα από ορισμένες αλλαγές στο υλικό, το λογισμικό ή άλλες ρυθμίσεις συστήματος, ο υπολογιστής σας βρέθηκε σε ανεπιθύμητη κατάσταση λειτουργίας.

Για τη δημιουργία του μέσου επαναφοράς του συστήματος, απαιτούνται τα εξής:

- Δημιουργία τοπικών αντιγράφων ασφαλείας με την εφαρμογή Dell DataSafe Local Backup

- Κλειδί USB με ελάχιστη χωρητικότητα 8 GB ή DVD-R/DVD+R/Blu-ray Disc

 **ΣΗΜΕΙΩΣΗ:** Η εφαρμογή Dell DataSafe Local Backup δεν υποστηρίζει επανεγγράψιμους δίσκους.

Για να δημιουργήσετε μέσο επαναφοράς του συστήματος:

1. Τοποθετήστε στον υπολογιστή τον δίσκο ή το κλειδί USB.
 2. Κάντε κλικ στις επιλογές **Start** (Εναρξη)  → **All Programs** (Όλα τα προγράμματα) → **Dell DataSafe Local Backup** (Δημιουργία τοπικών αντιγράφων ασφαλείας με την εφαρμογή Dell DataSafe Local Backup).
 3. Κάντε κλικ στην επιλογή **Create Recovery Media** (Δημιουργία μέσου επαναφοράς).
 4. Ακολουθήστε τις οδηγίες που παρουσιάζονται στην οθόνη.
-  **ΣΗΜΕΙΩΣΗ:** Για πληροφορίες σχετικά με τη χρήση του μέσου επαναφοράς του συστήματος, ανατρέξτε στην ενότητα «Μέσο επαναφοράς συστήματος» στη σελίδα 55.

Ρύθμιση του δέκτη τηλεόρασης (προαιρετικά)

 **ΣΗΜΕΙΩΣΗ:** Η διαθεσιμότητα του δέκτη τηλεόρασης μπορεί να ποικίλλει ανά περιοχή.

Για να ρυθμίσετε τον δέκτη τηλεόρασης:

1. Συνδέστε το καλώδιο της κεραίας της τηλεόρασης/ψηφιακής κεραίας ή τον προσαρμογέα του καλωδίου στον σύνδεσμο εισόδου της κεραίας στον υπολογιστή σας.
2. Θέστε τον υπολογιστή σας σε λειτουργία.
3. Κάντε κλικ στις επιλογές **Start** (Έναρξη)  → **All Programs** (Όλα τα προγράμματα) → **Windows Media Center** → **Tasks** (Εργασίες) → **Settings** (Ρυθμίσεις) → **TV** (Τηλεόραση).
4. Ακολουθήστε τις οδηγίες που παρουσιάζονται στην οθόνη.

Σύνδεση στο Ίντερνετ (προαιρετικά)

Για να συνδεθείτε στο Ίντερνετ, χρειάζεστε μια σύνδεση με εξωτερικό μόντεμ ή δίκτυο και κάποιον παροχέα υπηρεσιών Ίντερνετ (ISP).

Αν η αρχική σας παραγγελία δεν περιλάμβανε εξωτερικό μόντεμ USB ή προσαρμογέα WLAN, μπορείτε να αγοράσετε από τον ιστότοπο **www.dell.com**.

Ρύθμιση ενσύρματης σύνδεσης

- Αν χρησιμοποιείτε σύνδεση μέσω τηλεφώνου (dial-up), προτού ρυθμίσετε τη σύνδεση στο Ίντερνετ, συνδέστε την τηλεφωνική γραμμή στο προαιρετικό εξωτερικό μόντεμ USB και στον σύνδεσμο τηλεφώνου στον τοίχο.
- Αν χρησιμοποιείτε σύνδεση DSL ή μέσω καλωδιακού/δορυφορικού μόντεμ, επικοινωνήστε με τον ISP ή την υπηρεσία του κινητού σας τηλεφώνου ώστε να σας δώσουν οδηγίες για τη ρύθμιση.

Για να ολοκληρωθεί η ενσύρματη σύνδεσή σας στο Ίντερνετ, ακολουθήστε τις οδηγίες που περιλαμβάνει η ενότητα «Ρύθμιση της σύνδεσής σας στο Ίντερνετ» στη σελίδα 17.

Ρύθμιση ασύρματης σύνδεσης

- **ΣΗΜΕΙΩΣΗ:** Για τη ρύθμιση του ασύρματου δρομολογητή σας, ανατρέξτε στην τεκμηρίωση που παραλάβατε μαζί με τη συσκευή.

Για να μπορέσετε να χρησιμοποιήσετε την ασύρματη σύνδεσή σας στο Ίντερνετ, χρειάζεται να συνδεθείτε με τον ασύρματο δρομολογητή σας.

Για να ρυθμίσετε τη σύνδεσή σας με ασύρματο δρομολογητή:

1. Αποθηκεύστε και κλείστε όλα τα ανοιχτά αρχεία και τερματίστε όλα τα ανοιχτά προγράμματα.
2. Κάντε κλικ στις επιλογές **Start** (Εναρξη)  → **Control Panel** (Πίνακας ελέγχου).
3. Στο πλαίσιο αναζήτησης, πληκτρολογήστε τη λέξη *network* και, στη συνέχεια, κάντε κλικ στις επιλογές **Network and Sharing Center** (Κέντρο δικτύου και κοινής χρήσης) → **Connect to a network** (Σύνδεση σε δίκτυο).
4. Ακολουθήστε τις οδηγίες που παρουσιάζονται στην οθόνη για να ολοκληρωθεί η ρύθμιση.

Ρύθμιση της σύνδεσής σας στο Ίντερνετ

Οι παροχές υπηρεσιών Ίντερνετ (ISP) και οι υπηρεσίες που προσφέρουν ποικίλλουν ανά χώρα. Επικοινωνήστε με τον ISP σας για πληροφορίες σχετικά με τις διαθέσιμες προσφερόμενες υπηρεσίες στη χώρα σας.

Αν δεν μπορείτε να συνδεθείτε στο Ίντερνετ, αλλά στο παρελθόν είχατε συνδεθεί επιτυχώς, η υπηρεσία του ISP σας μπορεί να είναι εκτός λειτουργίας. Επικοινωνήστε με τον ISP σας για να ελέγξετε την κατάσταση της υπηρεσίας ή ξαναπροσπαθήστε να συνδεθείτε αργότερα.

Φροντίστε να έχετε έτοιμα τα στοιχεία σας για τον ISP. Αν δεν έχετε ISP, θα μπορέσετε να βρείτε κάποιον μέσω του οδηγού **Connect to the Internet** (Σύνδεση στο Internet).

Για να ρυθμίσετε τη σύνδεσή σας στο Ίντερνετ:

1. Αποθηκεύστε και κλείστε όλα τα ανοιχτά αρχεία και τερματίστε όλα τα ανοιχτά προγράμματα.
2. Κάντε κλικ στις επιλογές **Start** (Έναρξη)  → **Control Panel** (Πίνακας ελέγχου).
3. Στο πλαίσιο αναζήτησης, πληκτρολογήστε τη λέξη *network* και, στη συνέχεια, κάντε κλικ στις επιλογές **Network and Sharing Center** (Κέντρο δικτύου και κοινής χρήσης) → **Set up a new connection or network** (Εγκατάσταση νέας σύνδεσης ή δικτύου) → **Connect to the Internet** (Σύνδεση στο Internet).

Εμφανίζεται το παράθυρο **Connect to the Internet** (Σύνδεση στο Internet).



-  **ΣΗΜΕΙΩΣΗ:** Αν δεν ξέρετε ποιον τύπο σύνδεσης πρέπει να επιλέξετε, κάντε κλικ στη δυνατότητα **Help me choose** (Βοήθεια για επιλογή) ή επικοινωνήστε με τον ISP σας.
4. Ακολουθήστε τις οδηγίες που παρουσιάζονται στην οθόνη και χρησιμοποιήστε τις πληροφορίες εγκατάστασης που σας δίνει ο ISP σας για να ολοκληρωθεί η ρύθμιση.

Χρήση του επιτραπέζιου υπολογιστή σας XPS

Η ενότητα αυτή παρέχει πληροφορίες για τα χαρακτηριστικά που είναι διαθέσιμα στον επιτραπέζιο υπολογιστή σας XPS.

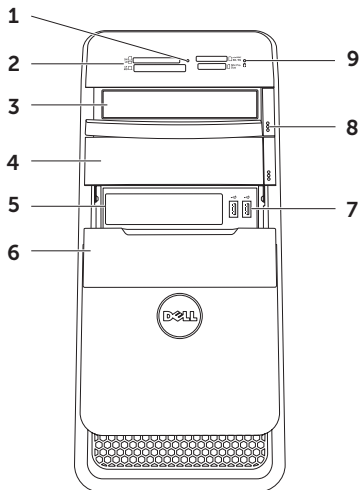
Χαρακτηριστικά στην μπροστινή όψη





- 1 **Λυχνία για τη μονάδα ανάγνωσης καρτών μέσω** — Υποδεικνύει αν έχετε τοποθετήσει κάρτα μέσω.
- 2 **Μονάδα ανάγνωσης καρτών μέσω** — Παρέχει έναν γρήγορο και βολικό τρόπο για την προβολή και την κοινή χρήση ψηφιακών φωτογραφιών, μουσικής και βίντεο που είναι αποθηκευμένα σε κάρτες μέσω.
- 3 **Μονάδα οπτικού δίσκου** — Εκτελεί αναπαραγωγή ή εγγραφή CD, DVD, Blu-ray Disc (προαιρετικά).
- 4 **Φατνίο μονάδας οπτικού δίσκου (προαιρετικά)** — Μπορεί να δεχτεί πρόσθετη μονάδα οπτικού δίσκου.
- 5 **Υποδοχή FlexBay** — Μπορεί να υποστηρίξει προαιρετική συσκευή που είναι συμβατή με Dell FlexBay (μονάδες με εύκαμπτο φατνίο), όπως διεπαφή που είναι συμβατή με USB 3.0 στο μπροστινό πλαίσιο.
- 6 **Κάλυμμα FlexBay** — Καλύπτει την υποδοχή για μονάδες με εύκαμπτο φατνίο (FlexBay).
- 7  **Σύνδεσμοι USB 2.0 (2)** — Συνδέουν συσκευές USB, όπως ποντίκι, πληκτρολόγιο, εκτυπωτή, εξωτερική μονάδα ή συσκευή αναπαραγωγής MP3.
- 8 **Κουμπιά εξαγωγής στη μονάδα οπτικού δίσκου (2)** — Πιέστε το σημείο με τη σήμανση στην κάτω άκρη του κουμπιού για να βγει ο δίσκος.
- 9  **Λυχνία δραστηριότητας σκληρού δίσκου** — Ανάβει όταν στον υπολογιστή εκτελείται ανάγνωση ή εγγραφή δεδομένων. Αν αναβοσβήνει σε λευκό χρώμα, υποδεικνύει δραστηριότητα του σκληρού δίσκου.

 **ΠΡΟΣΟΧΗ:** Για να αποφύγετε την απώλεια δεδομένων, ποτέ μη σβήνετε τον υπολογιστή όταν αναβοσβήνει η λυχνία δραστηριότητας του σκληρού δίσκου.

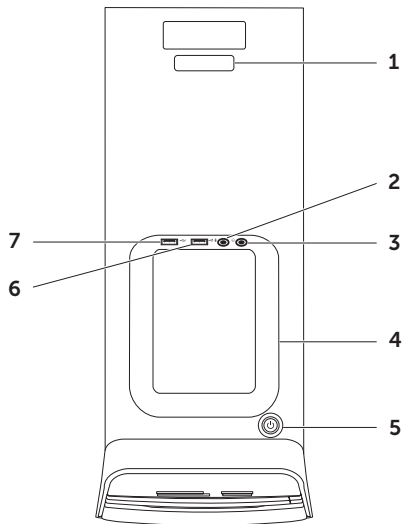
Χαρακτηριστικά στην πάνω όψη



- 1 **Ετικέτα εξυπηρέτησης και κωδικός ταχείας εξυπηρέτησης** — Χρησιμοποιούνται για την αναγνώριση του υπολογιστή σας όταν αποκτάτε πρόσβαση στον ιστοχώρο υποστήριξης της Dell ή τηλεφωνείτε στο τμήμα τεχνικής υποστήριξης.
- 2  **Σύνδεσμος μικροφώνου ή γραμμής εισόδου** — Συνδέει μικρόφωνο ή χρησιμεύει στην είσοδο σήματος για χρήση με προγράμματα ήχου.
- 3  **Σύνδεσμος ακουστικών** — Συνδέει ζεύγος ακουστικών.
ΣΗΜΕΙΩΣΗ: Για σύνδεση με ενεργοποιημένο ηχείο ή ηχητικό σύστημα, χρησιμοποιήστε τον σύνδεσμο γραμμής εξόδου ή S/PDIF στην πίσω πλευρά του υπολογιστή σας.
- 4 **Βοηθητικός δίσκος** — Μπορείτε να τον χρησιμοποιήσετε για να τοποθετήσετε φορητές συσκευές, όπως εξωτερικό δίσκο, συσκευή αναπαραγωγής MP3, κινητό τηλέφωνο κ.ο.κ.
- 5  **Κουμπί τροφοδοσίας και η λυχνία του** — Πιέζοντας το κουμπί, θέτετε τον υπολογιστή εντός ή εκτός λειτουργίας. Η λυχνία στο κέντρο αυτού του κουμπιού δείχνει την κατάσταση ισχύος:
 - Σβηστή — Ο υπολογιστής είναι ή σβηστός ή σε κατάσταση αδρανοποίησης ή δεν τροφοδοτείται με ρεύμα.
 - Συνεχώς αναμμένη σε λευκό χρώμα — Ο υπολογιστής είναι ενεργοποιημένος.
 - Συνεχώς αναμμένη σε κεκριμπαρένιο χρώμα — Ο υπολογιστής είναι σε κατάσταση αναστολής λειτουργίας/ αναμονής ή μπορεί να υπάρχει πρόβλημα είτε στην πλακέτα συστήματος είτε στο τροφοδοτικό. Επικοινωνήστε με την Dell για βοήθεια (βλέπε «Επικοινωνία με την Dell» στη σελίδα 69).
 - Αναβοσβήνει σε κεκριμπαρένιο χρώμα — Μπορεί να υπάρχει πρόβλημα είτε στην πλακέτα συστήματος είτε στο τροφοδοτικό. Επικοινωνήστε με την Dell για βοήθεια (βλέπε «Επικοινωνία με την Dell» στη σελίδα 69).

ΣΗΜΕΙΩΣΗ: Για πληροφορίες σχετικά με προβλήματα στην τροφοδοσία, ανατρέξτε στην ενότητα «Προβλήματα στην τροφοδοσία» στη σελίδα 34.

6  **Σύνδεσμος USB 2.0** — Συνδέει συσκευές USB, π.χ. ποντίκι, πληκτρολόγιο, εκτυπωτή, εξωτερικό δίσκο ή συσκευή αναπαραγωγής MP3.

7  **Σύνδεσμος USB 2.0 με USB PowerShare** — Το χαρακτηριστικό USB PowerShare (απενεργοποιημένο σύμφωνα με την προεπιλεγμένη ρύθμιση) σας δίνει τη δυνατότητα να φορτίσετε φορητές συσκευές που υποστηρίζουν φόρτιση USB ακόμη κι όταν ο υπολογιστής είναι εντός/εκτός λειτουργίας ή σε κατάσταση αναστολής λειτουργίας. Μπορείτε να ενεργοποιήσετε ή να απενεργοποιήσετε το χαρακτηριστικό αυτό χρησιμοποιώντας τη βοηθητική εφαρμογή για τη ρύθμιση του συστήματος (BIOS).

ΣΗΜΕΙΩΣΗ: Ορισμένες συσκευές μπορεί να μη φορτίζονται όταν ο υπολογιστής είναι σβηστός ή σε κατάσταση αναστολής. Στις περιπτώσεις αυτές θέστε τον υπολογιστή σε λειτουργία για να φορτιστεί η συσκευή.

ΣΗΜΕΙΩΣΗ: Αν σβήσετε τον υπολογιστή σας την ώρα που φορτίζεται κάποια συσκευή, η φόρτιση θα σταματήσει. Για να συνεχιστεί η φόρτιση, αποσυνδέστε τη συσκευή και συνδέστε την ξανά.

 **ΠΡΟΣΟΧΗ:** Μη συνδέετε συσκευές που απαιτούν ρεύμα εισόδου πάνω από 1,5 A/5 V για φόρτιση μέσω του συνδέσμου USB PowerShare. Αν το κάνετε, υπάρχει το ενδεχόμενο να πάθει ζημιά ο υπολογιστής σας. Προτού συνδέσετε τη συσκευή, ανατρέξτε στις προδιαγραφές της.



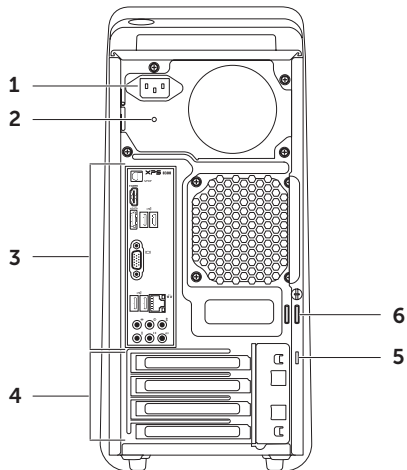



Χαρακτηριστικά στην πίσω όψη

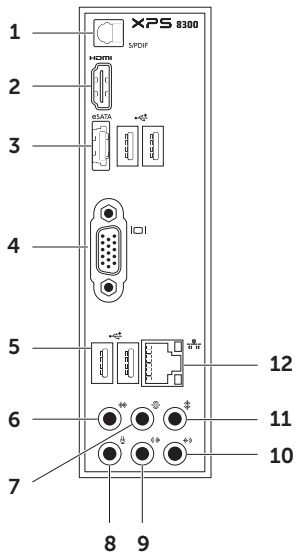







- 1 Σύνδεσμος τροφοδοσίας** — Συνδέει το καλώδιο τροφοδοσίας. Η εμφάνιση του συνδέσμου αυτού μπορεί να ποικίλλει.
- 2 Λυχνία τροφοδοτικού** — Υποδεικνύει αν υπάρχει διαθέσιμο ηλεκτρικό ρεύμα στο τροφοδοτικό.
ΣΗΜΕΙΩΣΗ: Μπορεί να μην υπάρχει λυχνία τροφοδοτικού σε όλους τους υπολογιστές.
- 3 Σύνδεσμοι στο πίσω πλαίσιο** — Προορίζονται για τη σύνδεση συσκευών USB, ήχου, βίντεο και άλλου είδους στους κατάλληλους συνδέσμους.
- 4 Υποδοχές καρτών επέκτασης** — Παρέχουν πρόσβαση στους συνδέσμους για κάθε εγκατεστημένη κάρτα PCI Express.
- 5 Υποδοχή καλωδίου ασφαλείας** — Συνδέει στον υπολογιστή καλώδιο ασφαλείας απ' αυτά που διατίθενται στο εμπόριο.
ΣΗΜΕΙΩΣΗ: Προτού αγοράσετε καλώδιο ασφαλείας, βεβαιωθείτε ότι ταιριάζει στην αντίστοιχη υποδοχή του υπολογιστή σας.
- 6 Δακτύλιοι λουκέτου** — Προορίζονται για την προσάρτηση τυπικού λουκέτου που αποτρέπει την ανεξουσιοδότητη πρόσβαση τρίτων στο εσωτερικό του υπολογιστή σας.

Σύνδεσμοι στο πίσω πλαίσιο



- 1**  **Σύνδεσμος S/PDIF** — Συνδέει ενισχυτές, ηχεία ή τηλεοράσεις για έξοδο ψηφιακού ακουστικού σήματος μέσω οπτικών καλωδίων.
- 2**  **Σύνδεσμος HDMI** — Συνδέεται με τον σύνδεσμο HDMI στην οθόνη ή την τηλεόρασή σας.
- 3**  **Σύνδεσμος eSATA** — Συνδέει εξωτερικές συσκευές αποθήκευσης SATA.
- 4**  **Σύνδεσμος VGA** — Συνδέει οθόνη ή προβολέα.
- 5**  **Σύνδεσμοι USB 2.0 (4)** — Συνδέουν συσκευές USB, όπως ποντίκι, πληκτρολόγιο, εκτυπωτή, εξωτερικό δίσκο ή συσκευή αναπαραγωγής MP3.
- 6**  **Σύνδεσμος A/Δ πλάγιου ηχείου περιβάλλοντος ήχου** — Συνδέει το αριστερό και το δεξί πλάγιο ηχείο περιβάλλοντος ήχου.

- 7  **Σύνδεσμος πίσω A/Δ ηχείου περιβάλλοντος ήχου** — Συνδέει το αριστερό και το δεξί πίσω ηχείο περιβάλλοντος ήχου.
- 8  **Σύνδεσμος μικροφώνου** — Συνδέει μικρόφωνο για φωνή ή καλώδιο ήχου για είσοδο ακουστικού σήματος.
- 9  **Σύνδεσμος γραμμής εξόδου A/Δ μπροστινού ηχείου** — Συνδέει το μπροστινό αριστερό και δεξί ηχείο.
- 10  **Σύνδεσμος γραμμής εισόδου** — Συνδέει συσκευές εγγραφής ή αναπαραγωγής, όπως μικρόφωνο, κασετόφωνο και συσκευή αναπαραγωγής CD ή VCR.
- 11  **Σύνδεσμος κέντρου/υπογούφερ** — Συνδέει κεντρικό ηχείο ή υπογούφερ.
- 12  **Σύνδεσμος και λυχνία δικτύου** — Συνδέει τον υπολογιστή σας σε δίκτυο ή ευρυζωνική συσκευή αν χρησιμοποιείτε ενσύρματο δίκτυο. Οι δύο λυχνίες δίπλα στο σύνδεσμο υποδεικνύουν την κατάσταση και τη δραστηριότητα όσον αφορά την ενσύρματη σύνδεση δικτύου.

Χαρακτηριστικά στο λογισμικό

Παραγωγικότητα και επικοινωνία

Μπορείτε να χρησιμοποιήσετε τον υπολογιστή σας για τη δημιουργία παρουσιάσεων, φυλλαδίων, ευχετήριων καρτών, διαφημιστικών και φύλλων λογισμικού. Μπορείτε επίσης να επεξεργαστείτε και να προβάλετε ψηφιακές φωτογραφίες και εικόνες. Ελέγξτε την παραγγελία αγοράς για να δείτε ποιο λογισμικό είναι εγκατεστημένο στον υπολογιστή σας.

Αφού συνδεθείτε στο Ίντερνετ, μπορείτε να αποκτήσετε πρόσβαση σε ιστοτόπους, να ρυθμίσετε λογαριασμούς ηλεκτρονικού ταχυδρομείου και να προχωρήσετε σε αποστολή ή λήψη αρχείων

Ψυχαγωγία και πολυμέσα

Μπορείτε να χρησιμοποιήσετε τον υπολογιστή σας για να παρακολουθήσετε βίντεο, να παίξετε παιχνίδια, να δημιουργήσετε δικά σας CD/DVD/Blu-ray Disc (προαιρετικά) και να ακούσετε μουσική και ραδιοφωνικούς σταθμούς. Η προαιρετική σας μονάδα οπτικού δίσκου μπορεί να υποστηρίζει πολλαπλές μορφές μέσω δίσκου συμπεριλαμβανομένων των CD, DVD και Blu-ray Disc (προαιρετικά).

Μπορείτε να κάνετε λήψη ή αντιγραφή αρχείων φωτογραφιών και βίντεο από φορητές συσκευές, όπως ψηφιακές φωτογραφικές μηχανές και κινητά τηλέφωνα. Με τις προαιρετικές εφαρμογές λογισμικού είστε σε θέση να οργανώσετε και να δημιουργήσετε αρχεία μουσικής και βίντεο με δυνατότητα εγγραφής σε δίσκο, αποθήκευσης σε φορητά προϊόντα όπως συσκευές αναπαραγωγής MP3 και φορητές συσκευές ψυχαγωγίας ή αναπαραγωγής και απευθείας προβολής σε συνδεδεμένες τηλεοράσεις, προβολείς και εξοπλισμό οικιακού σινεμά.

Dell Dock

Το Dell Dock είναι μια ομάδα εικονιδίων τα οποία παρέχουν εύκολη πρόσβαση σε εφαρμογές, αρχεία και φακέλους που χρησιμοποιείτε συχνά. Μπορείτε να εξατομικεύσετε το Dock:

- Προσθέτοντας ή αφαιρώντας εικονίδια
- Αλλάζοντας το χρώμα και τη θέση του Dock
- Ταξινομώντας σε κατηγορίες τα εικονίδια που έχουν σχέση μεταξύ τους
- Αλλάζοντας τη συμπεριφορά των εικονιδίων



Προσθήκη κατηγορίας

1. Κάντε δεξί κλικ στο Dock και κλικ στις επιλογές **Add** (Προσθήκη)→ **Category** (Κατηγορία). Εμφανίζεται το παράθυρο **Add/Edit Category** (Προσθήκη/Επεξεργασία κατηγορίας).
2. Καταχωρίστε τίτλο για την κατηγορία στο πεδίο **Title** (Τίτλος).
3. Επιλέξτε εικονίδιο για την κατηγορία από το πλαίσιο **Select an image**: (Επιλογή εικόνας:).
4. Κάντε κλικ στην επιλογή **Save** (Αποθήκευση).

Προσθήκη εικονιδίου

Σύρετε και αφήστε το εικονίδιο στο Dock ή σε κάποια κατηγορία.

Κατάργηση κατηγορίας ή εικονιδίου

1. Κάντε δεξί κλικ στην κατηγορία ή στο εικονίδιο στο Dock και κλικ στην επιλογή **Delete shortcut** (Διαγραφή συντόμευσης) ή **Delete category** (Διαγραφή κατηγορίας).
2. Ακολουθήστε τις οδηγίες που παρουσιάζονται στην οθόνη.

Εξατομίκευση του Dock

1. Κάντε δεξί κλικ στο Dock και κλικ στην επιλογή **Advanced Setting...** (Ρύθμιση για προχωρημένους...).
2. Επιλέξτε τον επιθυμητό τρόπο εξατομίκευσης του Dock.

Αντίγραφα ασφαλείας DataSafe Online της Dell

 **ΣΗΜΕΙΩΣΗ:** Η εφαρμογή Dell DataSafe Online μπορεί να μην είναι διαθέσιμη σε όλες τις περιοχές.

 **ΣΗΜΕΙΩΣΗ:** Για υψηλές ταχύτητες αναφόρτωσης/λήψης συνιστάται ευρυζωνική σύνδεση.

Η εφαρμογή Dell DataSafe Online είναι μία αυτοματοποιημένη υπηρεσία δημιουργίας αντιγράφων ασφαλείας και επαναφοράς που βοηθά στην προστασία των δεδομένων και άλλων σημαντικών αρχείων σας από καταστροφικά περιστατικά όπως κλοπή, πυρκαγιά ή φυσικές καταστροφές. Μπορείτε να αποκτήσετε πρόσβαση στην υπηρεσία στον υπολογιστή σας χρησιμοποιώντας λογαριασμό που προστατεύεται με κωδικό πρόσβασης. Για περισσότερες πληροφορίες, επισκεφτείτε τον ιστότοπο **DellDataSafe.com**.

Για να προγραμματίσετε τη δημιουργία αντιγράφων ασφαλείας:

1. Κάντε διπλό κλικ στο εικονίδιο της εφαρμογής Dell DataSafe Online  στην περιοχή ειδοποιήσεων στην επιφάνεια εργασίας σας.
2. Ακολουθήστε τις οδηγίες που παρουσιάζονται στην οθόνη.

Επίλυση προβλημάτων

Η ενότητα αυτή παρέχει πληροφορίες για την αντιμετώπιση προβλημάτων στον υπολογιστή σας. Αν δεν μπορείτε να λύσετε το πρόβλημά σας εφαρμόζοντας τις κατευθυντήριες γραμμές που ακολουθούν, ανατρέξτε στην ενότητα «Χρήση εργαλείων υποστήριξης» στη σελίδα 40 ή στην ενότητα «Επικοινωνία με την Dell» στη σελίδα 69.

 **ΠΡΟΕΙΔΟΠΟΙΗΣΗ:** Το κάλυμμα του υπολογιστή πρέπει να αφαιρείται μόνο από εκπαιδευμένους τεχνικούς συντήρησης. Για οδηγίες σχετικά με προηγμένες εργασίες συντήρησης, ανατρέξτε στην ενότητα *Service Manual* (Εγχειρίδιο σέρβις) στην ιστοσελίδα support.dell.com/manuals.

Κωδικοί ηχητικών σημάτων

Ο υπολογιστής σας μπορεί να εκπέμψει μια σειρά ηχητικών σημάτων στη διάρκεια της εκκίνησης αν υπάρχουν σφάλματα ή προβλήματα. Αυτή η σειρά ηχητικών σημάτων, που λέγεται κωδικός ηχητικών σημάτων, επισημαίνει κάποιο πρόβλημα. Αν προκύψει πρόβλημα αυτού του είδους, σημειώστε τον κωδικό του σφάλματος και επικοινωνήστε με την Dell (βλέπε «Επικοινωνία με την Dell» στη σελίδα 69) για βοήθεια.

 **ΣΗΜΕΙΩΣΗ:** Για την αντικατάσταση εξαρτημάτων, ανατρέξτε στην ενότητα *Service Manual* (Εγχειρίδιο σέρβις) στην ιστοσελίδα support.dell.com/manuals.

Κωδικός
ηχητικών
σημάτων

Πιθανό πρόβλημα

Ένα	Πιθανή αποτυχία πλακέτας συστήματος — αποτυχία αθροίσματος ελέγχου BIOS ROM
Δύο	Δεν εντοπίστηκε RAM. ΣΗΜΕΙΩΣΗ: Αν εγκαταστήσατε ή αντικαταστήσατε τη μονάδα μνήμης, ελέγξτε αν είναι σωστά τοποθετημένη.
Τρία	Πιθανή αποτυχία πλακέτας συστήματος — Σφάλμα συνόλου τσιπ (chipset)
Τέσσερα	Αποτυχία ανάγνωσης/εγγραφής RAM
Πέντε	Αποτυχία ρολογιού πραγματικού χρόνου
Έξι	Αποτυχία κάρτας βίντεο ή τσιπ
Επτά	Αποτυχία επεξεργαστή

Προβλήματα στο δίκτυο

Ασύρματες συνδέσεις

Αν χαθεί η σύνδεση δικτύου — Ο ασύρματος δρομολογητής είναι εκτός σύνδεσης ή στον υπολογιστή απενεργοποιήθηκε η δυνατότητα ασύρματης επικοινωνίας.

- Ελέγξτε τον ασύρματο δρομολογητή για να βεβαιωθείτε ότι τροφοδοτείται με ηλεκτρικό ρεύμα και ότι είναι συνδεδεμένος στην πηγή των δεδομένων σας (καλωδιακό μόντεμ ή διανομέα δικτύου).
- Δημιουργήστε εκ νέου τη σύνδεσή σας με τον ασύρματο δρομολογητή (βλέπε «Ρύθμιση ασύρματης σύνδεσης» στη σελίδα 16).
- Μπορεί να υπάρχουν παρεμβολές που εμποδίζουν ή διακόπτουν την ασύρματη σύνδεσή σας. Δοκιμάστε να μετακινήσετε τον υπολογιστή ώστε να είναι πιο κοντά στον ασύρματο δρομολογητή σας.

Ενσύρματες συνδέσεις

Αν χαθεί η σύνδεση δικτύου — Το καλώδιο δικτύου δεν κάνει καλή επαφή ή είναι φθαρμένο.

- Ελέγξτε το καλώδιο για να βεβαιωθείτε ότι είναι συνδεδεμένο και δεν είναι φθαρμένο.
- Η λυχνία για την ακεραιότητα της σύνδεσης στον ενσωματωμένο σύνδεσμο δικτύου σάς επιτρέπει να εξακριβώσετε αν λειτουργεί η σύνδεσή σας και παρέχει πληροφορίες για την κατάσταση:
 - Πράσινη (αριστερά) — Υπάρχει καλή σύνδεση μεταξύ δικτύου 10/100 Mbps και του υπολογιστή.
 - Πορτοκαλί (αριστερά) — Υπάρχει καλή σύνδεση μεταξύ δικτύου 1000 Mbps και του υπολογιστή.
 - Σβηστή — Ο υπολογιστής δεν εντοπίζει φυσική σύνδεση με το δίκτυο.



ΣΗΜΕΙΩΣΗ: Η λυχνία ακεραιότητας σύνδεσης στον σύνδεσμο δικτύου είναι μόνο για την ενσύρματη σύνδεση. Η λυχνία για την ακεραιότητα της σύνδεσης δεν δείχνει την κατάσταση ασύρματων συνδέσεων.

Προβλήματα στην τροφοδοσία

Αν η λυχνία για την τροφοδοσία είναι σβηστή — Ο υπολογιστής είναι αδρανοποιημένος ή σβηστός ή δεν τροφοδοτείται με ρεύμα.

- Πιέστε το κουμπί τροφοδοσίας. Ο υπολογιστής επανέρχεται στην κανονική λειτουργία αν είναι σβηστός ή αδρανοποιημένος.
- Αποσυνδέστε και συνδέστε ξανά το καλώδιο τροφοδοσίας στο σύνδεσμο τροφοδοσίας του υπολογιστή και στην ηλεκτρική πρίζα.
- Αν ο υπολογιστής είναι συνδεδεμένος σε πολύπριζο, βεβαιωθείτε ότι το πολύπριζο είναι συνδεδεμένο σε ηλεκτρική πρίζα και ότι είναι ενεργοποιημένο.
- Παρακάμψτε προσωρινά συσκευές προστασίας από αυξομειώσεις τάσης, πολύπριζα και καλώδια επέκτασης για να εξακριβώσετε αν ο υπολογιστής τίθεται σωστά σε λειτουργία.
- Σιγουρευτείτε ότι η ηλεκτρική πρίζα λειτουργεί, δοκιμάζοντάς τη με μια άλλη συσκευή, π.χ. ένα φωτιστικό.

- Ελέγξτε αν ανάβει η λυχνία του τροφοδοτικού στην πίσω πλευρά του υπολογιστή. Αν η λυχνία είναι σβηστή, μπορεί να υπάρχει πρόβλημα στο τροφοδοτικό ή στο καλώδιο τροφοδοσίας.
- Αν δεν λυθεί το πρόβλημα, επικοινωνήστε με την Dell (βλέπε «Επικοινωνία με την Dell» στη σελίδα 69).

Αν η λυχνία τροφοδοσίας μένει συνεχώς αναμμένη σε λευκό χρώμα και ο υπολογιστής δεν αποκρίνεται — Η οθόνη μπορεί να μην είναι συνδεδεμένη ή να μην τροφοδοτείται με ρεύμα.

- Σιγουρευτείτε ότι η οθόνη είναι σωστά συνδεδεμένη και, στη συνέχεια, σβήστε την και ενεργοποιήστε την ξανά.
- Αν δεν λυθεί το πρόβλημα, επικοινωνήστε με την Dell (βλέπε «Επικοινωνία με την Dell» στη σελίδα 69).

Αν η λυχνία τροφοδοσίας μένει συνεχώς αναμμένη σε κεχριμπαρένιο χρώμα —

Ο υπολογιστής είναι σε κατάσταση αναστολής λειτουργίας/αναμονής ή μπορεί να υπάρχει πρόβλημα στην πλακέτα συστήματος ή στο τροφοδοτικό.

- Πιέστε κάποιο πλήκτρο στο πληκτρολόγιο, κινήστε το συνδεδεμένο ποντίκι ή πιέστε το κουμπί τροφοδοσίας για επάνοδο στην κανονική λειτουργία.
- Αν δεν λυθεί το πρόβλημα, επικοινωνήστε με την Dell (βλέπε «Επικοινωνία με την Dell» στη σελίδα 69).

Αν η λυχνία για την τροφοδοσία αναβοσβήνει σε κεχριμπαρένιο χρώμα — Ο υπολογιστής εντόπισε σφάλμα στη διάρκεια της διαδικασίας POST. Μπορεί να υπάρχει πρόβλημα στην πλακέτα συστήματος ή στο τροφοδοτικό. Για βοήθεια, επικοινωνήστε με την Dell (βλέπε «Επικοινωνία με την Dell» στη σελίδα 69).

Αν αντιμετωπίζετε παρεμβολές που δυσχεραίνουν τη λήψη στον υπολογιστή σας — Κάποιο ανεπιθύμητο σήμα δημιουργεί παρεμβολές διακόπτοντας ή εμποδίζοντας άλλα σήματα. Ορισμένες από τις πιθανές αιτίες παρεμβολών είναι οι εξής:

- Καλώδια επέκτασης τροφοδοτικού, πληκτρολογίου και ποντικιού.
- Υπερβολικά πολλές συσκευές συνδεδεμένες σε πολύπριζο.
- Πολλά πολύπριζα συνδεδεμένα στην ίδια ηλεκτρική πρίζα.

Προβλήματα στη μνήμη

Αν λάβετε μήνυμα για ανεπαρκή μνήμη —

- Αποθηκεύστε και κλείστε όλα τα ανοικτά αρχεία και τερματίστε όλα τα ανοικτά προγράμματα που δεν χρησιμοποιείτε για να δείτε αν έτσι θα λυθεί το πρόβλημα.
- Για τις απαιτήσεις ελάχιστης μνήμης, ανατρέξτε στην τεκμηρίωση του λογισμικού. Αν χρειαστεί, εγκαταστήστε πρόσθετη μνήμη (βλέπε *Service Manual* (Εγχειρίδιο σέρβις) στην ιστοσελίδα support.dell.com/manuals).
- Τοποθετήστε ξανά τις μονάδες μνήμης (βλέπε *Service Manual* (Εγχειρίδιο σέρβις) στην ιστοσελίδα support.dell.com/manuals) για να βεβαιωθείτε ότι ο υπολογιστής σας επικοινωνεί επιτυχώς με τη μνήμη.
- Αν δεν λυθεί το πρόβλημα, επικοινωνήστε με την Dell (βλέπε «Επικοινωνία με την Dell» στη σελίδα 69).

Αν αντιμετωπίσετε άλλα προβλήματα στη μνήμη —

- Βεβαιωθείτε ότι ακολουθείτε τις κατευθυντήριες γραμμές για την εγκατάσταση μνήμης (βλέπε *Service Manual* (Εγχειρίδιο σέρβις) στην ιστοσελίδα support.dell.com/manuals).
- Ελέγξτε αν η μονάδα μνήμης είναι συμβατή με τον υπολογιστή σας. Ο υπολογιστής σας υποστηρίζει μνήμη DDR3. Για περισσότερες πληροφορίες σχετικά με τον τύπο μνήμης που υποστηρίζει ο υπολογιστής σας, ανατρέξτε στην ενότητα «Προδιαγραφές» στη σελίδα 73.
- Εκτελέστε το διαγνωστικό πρόγραμμα της Dell (βλέπε «Διαγνωστικό πρόγραμμα της Dell» στη σελίδα 46).
- Τοποθετήστε ξανά τις μονάδες μνήμης (βλέπε *Service Manual* (Εγχειρίδιο σέρβις) στην ιστοσελίδα support.dell.com/manuals) για να βεβαιωθείτε ότι ο υπολογιστής σας επικοινωνεί επιτυχώς με τη μνήμη.
- Αν δεν λυθεί το πρόβλημα, επικοινωνήστε με την Dell (βλέπε «Επικοινωνία με την Dell» στη σελίδα 69).

Προβλήματα λόγω κλειδωμάτων και λογισμικού

Αν δεν γίνεται εκκίνηση του υπολογιστή —

Βεβαιωθείτε ότι το καλώδιο τροφοδοσίας είναι καλά συνδεδεμένο στον υπολογιστή και στην ηλεκτρική πρίζα.

Αν κάποιο πρόγραμμα πάψει να αποκρίνεται — Τερματίστε το πρόγραμμα:

1. Πιέστε τα πλήκτρα <Ctrl><Shift><Esc> ταυτόχρονα.
2. Κάντε κλικ στην επιλογή **Applications** (Εφαρμογές).
3. Κάντε κλικ στο πρόγραμμα που δεν αποκρίνεται πλέον.
4. Κάντε κλικ στην επιλογή **End Task** (Τέλος διεργασίας).

Αν κάποιο πρόγραμμα καταρρέει κατ' επανάληψη — Ανατρέξτε στην τεκμηρίωση του λογισμικού. Αν χρειαστεί, απεγκαταστήστε το πρόγραμμα και, στη συνέχεια, εγκαταστήστε το ξανά.

 **ΣΗΜΕΙΩΣΗ:** Το λογισμικό συνήθως περιλαμβάνει οδηγίες για την εγκατάσταση στην τεκμηρίωσή του ή σε CD.

Αν ο υπολογιστής πάψει να αποκρίνεται ή αν εμφανιστεί μια μπλε οθόνη που δεν αλλάζει —

 **ΠΡΟΣΟΧΗ:** Αν δεν μπορείτε να εκτελέσετε τερματισμό του λειτουργικού συστήματος, μπορεί να χάσετε δεδομένα.

Αν δεν μπορείτε να λάβετε απάντηση πιέζοντας κάποιο πλήκτρο στο πληκτρολόγιό σας ή κινώντας το ποντίκι, πιέστε το κουμπί λειτουργίας και κρατήστε το πατημένο για τουλάχιστον 8 με 10 δευτερόλεπτα (ωστόσο σβήσει ο υπολογιστής) και μετά επανεκκινήστε τον.

Αν κάποιο πρόγραμμα είναι σχεδιασμένο για προγενέστερο λειτουργικό σύστημα Microsoft Windows — Εκτελέστε την εφαρμογή Program Compatibility Wizard (Οδηγός συμβατότητας προγράμματος). Η εφαρμογή Program Compatibility Wizard (Οδηγός συμβατότητας προγράμματος) ρυθμίζει τις παραμέτρους του προγράμματος έτσι ώστε να εκτελείται σε περιβάλλον παρόμοιο με αυτό που είχε η παλαιότερη έκδοση του λειτουργικού συστήματος Microsoft Windows.

Εκτελέστε την εφαρμογή Program Compatibility Wizard (Οδηγός συμβατότητας προγράμματος).

1. Κάντε κλικ στις επιλογές **Start** (Έναρξη)  → **Control Panel** (Πίνακας ελέγχου) → **Programs** (Προγράμματα) → **Run programs made for previous versions of Windows** (Εκτέλεση προγραμμάτων που προορίζονται για προγενέστερες εκδόσεις των Windows).
2. Στην οθόνη υποδοχής κάντε κλικ στο κουμπί **Next** (Επόμενο).
3. Ακολουθήστε τις οδηγίες που παρουσιάζονται στην οθόνη.

Αν αντιμετωπίσετε άλλα προβλήματα στο λογισμικό —

- Δημιουργήστε αμέσως αντίγραφα ασφαλείας των αρχείων σας.
 - Χρησιμοποιήστε πρόγραμμα εντοπισμού ιών για να ελέγξετε τον σκληρό δίσκο ή τα CD.
 - Αποθηκεύστε και κλείστε όλα τα ανοιχτά αρχεία ή προγράμματα και τερματίστε τη λειτουργία του υπολογιστή σας μέσω του μενού **Start** (Έναρξη) .
 - Για πληροφορίες σχετικά με την αντιμετώπιση προβλημάτων, ανατρέξτε στην τεκμηρίωση του λογισμικού ή επικοινωνήστε με τον κατασκευαστή του:
 - Βεβαιωθείτε ότι το πρόγραμμα είναι συμβατό με το λειτουργικό σύστημα που έχετε εγκατεστημένο στον υπολογιστή σας.
 - Βεβαιωθείτε ότι ο υπολογιστής ικανοποιεί τις ελάχιστες απαιτήσεις υλικού για την εκτέλεση του λογισμικού. Για πληροφορίες, ανατρέξτε στην τεκμηρίωση του λογισμικού.
- Βεβαιωθείτε ότι η εγκατάσταση του προγράμματος και η διαμόρφωση των παραμέτρων του έχουν γίνει σωστά.
 - Επαληθεύστε ότι τα προγράμματα οδήγησης των συσκευών δεν είναι σε διένεξη με το πρόγραμμα.
 - Αν χρειαστεί, καταργήστε το πρόγραμμα και, στη συνέχεια, επανεγκαταστήστε το.
 - Σημειώστε κάθε μήνυμα σφάλματος που θα εμφανιστεί γιατί θα βοηθήσει στην αντιμετώπιση του προβλήματος όταν θα επικοινωνήσετε με την Dell.

Χρήση των εργαλείων υποστήριξης

Κέντρο υποστήριξης της Dell

Όλη η υποστήριξη που χρειάζεστε — σε μία βολική τοποθεσία.

Η εφαρμογή **Dell Support Center** (Κέντρο υποστήριξης της Dell) παρέχει ειδοποιήσεις για το σύστημα, προσφορές για τη βελτίωση των επιδόσεων, πληροφορίες για το σύστημα και συνδέσμους προς άλλα εργαλεία και διαγνωστικές υπηρεσίες της Dell.

Για εκκίνηση της εφαρμογής, κάντε κλικ στις επιλογές **Start** (Έναρξη)  → **All Programs** (Όλα τα προγράμματα) → **Dell** → **Dell Support Center** (Κέντρο υποστήριξης της Dell) → **Launch Dell Support Center** (Εκκίνηση κέντρου υποστήριξης της Dell).

Η αρχική σελίδα της εφαρμογής **Dell Support Center** (Κέντρο υποστήριξης της Dell) παρουσιάζει τον αριθμό του μοντέλου, την ετικέτα εξυπηρέτησης, τον κωδικό ταχείας εξυπηρέτησης, την κατάσταση της εγγύησης του υπολογιστή σας και ειδοποιήσεις για τη βελτίωση των επιδόσεων του.

Επίσης, η αρχική σελίδα παρέχει συνδέσμους για πρόσβαση στα εξής:

PC Checkup (Έλεγχος υπολογιστή) — Εκτελέστε διαγνωστικούς ελέγχους στο υλικό, εξακριβώστε ποιο πρόγραμμα καταλαμβάνει την περισσότερη μνήμη στον σκληρό σας δίσκο και εντοπίστε τις αλλαγές που γίνονται στον υπολογιστή σας κάθε μέρα.

Βοηθητικές εφαρμογές του προγράμματος PC Checkup (Έλεγχος υπολογιστή)

- **Drive Space Manager (Διαχείριση χώρου στον δίσκο)** — Διαχειριστείτε τον σκληρό σας δίσκο χρησιμοποιώντας μια οπτική αναπαράσταση του χώρου που καταναλώνει ο κάθε τύπος αρχείου.
- **Performance and Configuration History (Ιστορικό επιδόσεων και διαμόρφωσης παραμέτρων)** — Παρακολουθήστε τα συμβάντα του συστήματος και τις αλλαγές σε διάφορες χρονικές περιόδους. Η συγκεκριμένη βοηθητική εφαρμογή παρουσιάζει κάθε σάρωση του υλικού, έλεγχο, αλλαγή στο σύστημα, κρίσιμο συμβάν και σημείο επαναφοράς την ημέρα που έγινε.

Detailed System Information (Λεπτομερείς πληροφορίες για το σύστημα) — Δείτε λεπτομερείς πληροφορίες για τη διαμόρφωση παραμέτρων στο υλικό σας και το λειτουργικό σας σύστημα και αποκτήστε πρόσβαση στις συμβάσεις για τις υπηρεσίες που δικαιούστε, στις πληροφορίες για την εγγύησή σας και στις επιλογές σας για ανανέωση της εγγύησής σας.

Get Help (Εύρεση βοήθειας) — Δείτε τις επιλογές που προσφέρει η Dell για τεχνική υποστήριξη, καθώς και ό,τι αφορά την εξυπηρέτηση πελατών, περιηγήσεις και εκπαίδευση, διαδικτυακά εργαλεία, το εγχειρίδιο κατόχου, πληροφορίες για την εγγύηση, συχνές ερωτήσεις κ.ο.κ.

Backup and Recovery (Δημιουργία αντιγράφων ασφαλείας και επαναφορά) — Δημιουργήστε μέσα επαναφοράς, εκκινήστε το εργαλείο επαναφοράς και δημιουργήστε αντίγραφα ασφαλείας των αρχείων σας μέσω Ίντερνετ.

System Performance Improvement Offers (Προσφορές για τη βελτίωση των επιδόσεων του συστήματος) — Αποκτήστε λύσεις για το λογισμικό και το υλικό που θα βοηθήσουν να βελτιώσετε τις επιδόσεις του συστήματός σας. Για περισσότερες πληροφορίες σχετικά με την εφαρμογή **Dell Support Center** (Κέντρο υποστήριξης της Dell) και για τη λήψη και την εγκατάσταση των διαθέσιμων εργαλείων υποστήριξης, επισκεφτείτε τον ιστότοπο **DellSupportCenter.com**.

My Dell Downloads

 **ΣΗΜΕΙΩΣΗ:** Η υπηρεσία My Dell Downloads (Τα στοιχεία λήψης μου από την Dell) μπορεί να μην είναι διαθέσιμη σε όλες τις περιοχές.

Ορισμένα λογισμικά που είναι προεγκατεστημένα στον νέο σας υπολογιστή Dell δεν περιλαμβάνουν CD ή DVD με αντίγραφο ασφαλείας. Το λογισμικό αυτό είναι διαθέσιμο στον ιστότοπο My Dell Downloads (Τα στοιχεία λήψης μου από την Dell). Από τον ιστότοπο αυτό μπορείτε να προχωρήσετε στη λήψη λογισμικού που είναι διαθέσιμο για επανεγκατάσταση ή να δημιουργήσετε αντίγραφα ασφαλείας σε δικά σας μέσα.

Για εγγραφή στην υπηρεσία My Dell Downloads (Τα στοιχεία λήψης μου από την Dell) και χρήση της:

1. Επισκεφτείτε την ιστοσελίδα **DownloadStore.dell.com/media**.
2. Ακολουθήστε τις οδηγίες που παρουσιάζονται στην οθόνη για εγγραφή και λήψη του λογισμικού.

3. Επανεγκαταστήστε το λογισμικό ή δημιουργήστε μέσο με αντίγραφο ασφαλείας του για μελλοντική χρήση.

Μηνύματα συστήματος

Αν ο υπολογιστής σας παρουσιάζει πρόβλημα ή σφάλμα, μπορεί να εμφανίσει ένα μήνυμα συστήματος που θα σας βοηθήσει να εντοπίσετε την αιτία και να προχωρήσετε στις ενέργειες που απαιτούνται για την επίλυσή του.

 **ΣΗΜΕΙΩΣΗ:** Αν το μήνυμα που εμφανίστηκε δεν παρατίθεται στα παραδείγματα που ακολουθούν, ανατρέξτε στην τεκμηρίωση είτε για το λειτουργικό σύστημα είτε για το πρόγραμμα που εκτελούσατε όταν εμφανίστηκε το μήνυμα ή επικοινωνήστε με την Dell για βοήθεια (βλέπε «Επικοινωνία με την Dell» στη σελίδα 69).

Alert! Previous attempts at booting this system have failed at checkpoint [nnnn]. For help in resolving this problem, please note this checkpoint and contact Dell Technical Support (Προσοχή! Προηγούμενες προσπάθειες για την εκκίνηση αυτού του συστήματος απέτυχαν στο σημείου ελέγχου [nnnn]). Για βοήθεια για την επίλυση αυτού του προβλήματος, σημειώστε αυτό το σημείο ελέγχου και επικοινωνήστε με την τεχνική υποστήριξη της Dell) — Ο υπολογιστής απέτυχε να ολοκληρώσει τη ρουτίνα εκκίνησης τρεις συνεχόμενες φορές εξαιτίας τού ίδιου σφάλματος. Επικοινωνήστε με την Dell για βοήθεια (βλέπε «Επικοινωνία με την Dell» στη σελίδα 69).

CMOS checksum error or RTC is reset, BIOS Setup default has been loaded (Σφάλμα αθροίσματος ελέγχου CMOS ή έγινε επαναφορά του ρολογιού πραγματικού χρόνου (RTC). Φορτώθηκε το προεπιλεγμένο πρόγραμμα ρύθμισης του BIOS) — Πιθανή αποτυχία μητρικής πλακέτας ή χαμηλή ισχύς μπαταρίας ρολογιού πραγματικού χρόνου (RTC). Αντικαταστήστε την μπαταρία (ανατρέξτε στην ενότητα *Service Manual* (Εγχειρίδιο σέρβις) στην ιστοσελίδα support.dell.com/manuals) ή επικοινωνήστε με την Dell για βοήθεια (βλέπε «Επικοινωνία με την Dell» στη σελίδα 69).

CPU fan failure (Αποτυχία ανεμιστήρα CPU) — Ο ανεμιστήρας του επεξεργαστή απέτυχε. Χρειάζεται να αντικαταστήσετε τον ανεμιστήρα του επεξεργαστή. Ανατρέξτε στην ενότητα *Service Manual* (Εγχειρίδιο σέρβις) στην ιστοσελίδα support.dell.com/manuals.

Hard-disk drive failure (Αποτυχία σκληρού δίσκου) — Πιθανή αποτυχία του σκληρού δίσκου στη διάρκεια της διαδικασίας POST. Επικοινωνήστε με την Dell για βοήθεια (βλέπε «Επικοινωνία με την Dell» στη σελίδα 69).

Hard-disk drive read failure (Αποτυχία ανάγνωσης σκληρού δίσκου) — Πιθανή αποτυχία του σκληρού δίσκου στη διάρκεια του ελέγχου κατά την εκκίνησή του. Επικοινωνήστε με την Dell για βοήθεια (βλέπε «Επικοινωνία με την Dell» στη σελίδα 69).

Keyboard failure (Αποτυχία πληκτρολογίου) — Αντικαταστήστε το πληκτρολόγιο ή ελέγξτε μήπως το καλώδιό του δεν κάνει καλή επαφή.

No boot device available (Δεν υπάρχει διαθέσιμη συσκευή εκκίνησης) — Δεν υπάρχει εκκινήσιμο διαμέρισμα στον σκληρό δίσκο, το καλώδιό του δεν κάνει καλή επαφή ή δεν υπάρχει εκκινήσιμη συσκευή.

- Αν η συσκευή εκκίνησής σας είναι ο σκληρός δίσκος, σιγουρευτείτε ότι τα καλώδια είναι συνδεδεμένα και ότι η μονάδα είναι εγκατεστημένη σωστά και διαμερισμένη ως συσκευή εκκίνησης.
- Μπείτε στο πρόγραμμα ρύθμισης του συστήματος και εξακριβώστε αν οι πληροφορίες για την ακολουθία εκκίνησης είναι σωστές (ανατρέξτε στην ενότητα *Service Manual* (Εγχειρίδιο σέρβις) στην ιστοσελίδα support.dell.com/manuals).

No timer tick interrupt (Δεν υπάρχει διακοπή χτύπου στο χρονοδιακόπτη) — Πιθανή εσφαλμένη λειτουργία κάποιου τσιπ στην πλακέτα συστήματος ή αποτυχία της πλακέτας συστήματος (ανατρέξτε στην ενότητα *Service Manual* (Εγχειρίδιο σέρβις) (στην ιστοσελίδα support.dell.com/manuals) ή επικοινωνήστε με την Dell για βοήθεια (βλέπε «Επικοινωνία με την Dell» στη σελίδα 69).

USB over current error (Σφάλμα λόγω υπερρεύματος USB) — Αποσυνδέστε τη συσκευή USB. Η συσκευή USB χρειάζεται περισσότερη ισχύ για να λειτουργήσει σωστά. Συνδέστε τη συσκευή USB με εξωτερική πηγή τροφοδοσίας ή, αν η συσκευή σας έχει δύο καλώδια USB, συνδέστε και τα δύο.

CAUTION - Hard Drive SELF MONITORING SYSTEM has reported that a parameter has exceeded its normal operating range. Dell recommends that you back up your data regularly. A parameter out of range may or may not indicate a potential hard drive problem (ΠΡΟΣΟΧΗ - Το ΣΥΣΤΗΜΑ ΑΥΤΟΠΑΡΑΚΟΛΟΥΘΗΣΗΣ του σκληρού δίσκου ανέφερε ότι κάποια παράμετρος ξεπέρασε το εύρος της κανονικής λειτουργίας της. Η Dell συνιστά την τακτική δημιουργία αντιγράφων ασφαλείας των δεδομένων σας. Αν κάποια παράμετρος είναι εκτός εύρους, μπορεί να υπάρχει πρόβλημα στον σκληρό δίσκο) — Σφάλμα S.M.A.R.T, πιθανή αποτυχία του σκληρού δίσκου. Επικοινωνήστε με την Dell για βοήθεια (βλέπε «Επικοινωνία με την Dell» στη σελίδα 69).

Hardware Troubleshooter

Αν κάποια συσκευή είτε δεν εντοπιστεί κατά την εγκατάσταση του λειτουργικού συστήματος είτε εντοπιστεί αλλά οι ρυθμίσεις της διαμορφώθηκαν λανθασμένα, μπορείτε να χρησιμοποιήσετε τη δυνατότητα **Hardware Troubleshooter** (Αντιμετώπιση προβλημάτων υλικού) για να διορθωθεί η ασυμβατότητα.

Για έναρξη της εφαρμογής Hardware Troubleshooter (Αντιμετώπιση προβλημάτων στο υλικό):

1. Κάντε κλικ στις επιλογές **Start** (Έναρξη)  → **Help and Support** (Βοήθεια και υποστήριξη).
2. Στο πεδίο αναζήτησης πληκτρολογήστε τη φράση `hardware troubleshooter` και πιέστε το <Enter> για να αρχίσει η αναζήτηση.
3. Στα αποτελέσματα της αναζήτησης, επιλέξτε τη δυνατότητα που περιγράφει το πρόβλημα με τον καλύτερο δυνατό τρόπο και ακολουθήστε τα υπόλοιπα βήματα αντιμετώπισης του προβλήματος.

Διαγνωστικό πρόγραμμα της Dell

Αν αντιμετωπίσετε κάποιο πρόβλημα με τον υπολογιστή σας, εκτελέστε τους ελέγχους που περιγράφει η ενότητα «Προβλήματα κλειδωμάτων και λογισμικού» στη σελίδα 37 και εκτελέστε το διαγνωστικό πρόγραμμα της Dell προτού επικοινωνήσετε με την Dell για τεχνική βοήθεια.

 **ΣΗΜΕΙΩΣΗ:** Το διαγνωστικό πρόγραμμα της Dell λειτουργεί μόνο στους υπολογιστές της Dell.

Σιγουρευτείτε ότι η συσκευή που θέλετε να ελέγξετε παρουσιάζεται στη βοηθητική εφαρμογή για τη ρύθμιση του συστήματος και είναι ενεργή. Για είσοδο στη βοηθητική εφαρμογή ρύθμισης του συστήματος (BIOS), ενεργοποιήστε (ή επανεκκινήστε) τον υπολογιστή σας και πιέστε το <F2> όταν εμφανιστεί το λογότυπο DELL.

Εκκινήστε το διαγνωστικό πρόγραμμα της Dell ή την εφαρμογή Dell PC Checkup (Έλεγχος υπολογιστή Dell).

Έναρξη του διαγνωστικού προγράμματος της Dell

Όταν εκτελείτε το διαγνωστικό πρόγραμμα της Dell, ο υπολογιστής ενεργοποιεί την αξιολόγηση του συστήματος πριν από την εκκίνηση (Pre-Boot System Assessment (PSA)). Η διαδικασία PSA περιλαμβάνει μια σειρά διαγνωστικών ελέγχων για συσκευές όπως η πλακέτα συστήματος, το πληκτρολόγιο, η οθόνη, η μνήμη, ο σκληρός δίσκος κ.ο.κ.



 **ΣΗΜΕΙΩΣΗ:** Αν ο υπολογιστής σας δεν μπορεί να εμφανίσει εικόνα στην οθόνη, επικοινωνήστε με την Dell για βοήθεια (βλέπε «Επικοινωνία με την Dell» στη σελίδα 69).

1. Σιγουρευτείτε ότι ο υπολογιστής είναι συνδεδεμένος σε ηλεκτρική πρίζα που ξέρετε ότι λειτουργεί σωστά.
2. Ενεργοποιήστε (ή επανεκκινήστε) τον υπολογιστή σας.
3. Όταν εμφανιστεί το λογότυπο DELL, πιέστε αμέσως το <F12> για να αποκτήσετε πρόσβαση στο **Boot Menu** (Μενού εκκίνησης).

-  **ΣΗΜΕΙΩΣΗ:** Αν περιμένετε πάρα πολλή ώρα και εμφανίζεται το λογότυπο του λειτουργικού συστήματος, συνεχίστε να περιμένετε ωσότου δείτε την επιφάνεια εργασίας των Microsoft Windows και, στη συνέχεια, τερματίστε τη λειτουργία του υπολογιστή σας και δοκιμάστε ξανά.
4. Επιλέξτε **Diagnostics** (Διαγνωστικό πρόγραμμα) από το μενού εκκίνησης και πιάστε το <Enter>. Τότε στον υπολογιστή σας θα ενεργοποιηθεί η διαδικασία PSA.
 5. Ακολουθήστε τις οδηγίες που παρουσιάζονται στην οθόνη.
 6. Αν αντιμετωπίσετε πρόβλημα στη διάρκεια του ελέγχου, στην οθόνη σας εμφανίζεται μήνυμα με τον κωδικό του σφάλματος και περιγραφή του προβλήματος. Σημειώστε τον κωδικό του σφάλματος και την περιγραφή του προβλήματος και επικοινωνήστε με την Dell (βλέπε «Επικοινωνία με την Dell» στη σελίδα 69).
 7. Αν η διαδικασία PSA ολοκληρωθεί επιτυχώς, εμφανίζεται το εξής μήνυμα: "No problems have been found with this system so far. Do you want to run the remaining memory tests? This will take about 30 minutes or more. Do you want to continue? (Recommended)." («Μέχρι στιγμής δεν εντοπίστηκαν προβλήματα στο σύστημα. Θέλετε να εκτελεστούν οι υπόλοιποι έλεγχοι στη μνήμη; Θα διαρκέσουν περίπου 30 λεπτά ή περισσότερο. Θέλετε να συνεχίσετε; (Συνιστάται).»)
 8. Αν αντιμετωπίζετε προβλήματα στη μνήμη, πιάστε το <y>. Αλλιώς, πιάστε το <n>. Εμφανίζεται το ακόλουθο μήνυμα: "Pre-boot System Assessment complete. Please select OK to reboot your system." («Η διαδικασία αξιολόγησης του συστήματος πριν από την εκκίνηση ολοκληρώθηκε. Επιλέξτε το OK για επανεκκίνηση του συστήματός σας.»)
 9. Για έξοδο από το διαγνωστικό πρόγραμμα της Dell και επανεκκίνηση του υπολογιστή, επιλέξτε το **OK**.

Έναρξη Dell PC Checkup

Η εφαρμογή Dell PC Checkup (Έλεγχος υπολογιστή Dell) σαρώνει και ελέγχει το υλικό του υπολογιστή σας. Παρέχει αυτοματοποιημένες λύσεις για συνηθισμένα προβλήματα στη διαμόρφωση παραμέτρων.

1. Κάντε κλικ στις επιλογές **Start** (Έναρξη)  → **All Programs** (Όλα τα προγράμματα) → **Dell** → **Dell Support Center** (Κέντρο υποστήριξης της Dell) → **Launch PC Checkup** (Εκκίνηση ελέγχου υπολογιστή).
 2. Επιλέξτε τον έλεγχο που θέλετε να εκτελεστεί και ακολουθήστε τις οδηγίες που παρουσιάζονται στην οθόνη.
-  **ΣΗΜΕΙΩΣΗ:** Αν υπάρξει αναφορά για αποτυχία μετά την ολοκλήρωση των ελέγχων, σημειώστε ποια συσκευή απέτυχε και σε ποιον έλεγχο. Επικοινωνήστε με την Dell για βοήθεια (βλέπε «Επικοινωνία με την Dell» στη σελίδα 69).
3. Για έξοδο από την εφαρμογή PC Checkup (Έλεγχος υπολογιστή), κλείστε το παράθυρο.

Επαναφορά του λειτουργικού σας συστήματος

Μπορείτε να κάνετε επαναφορά του λειτουργικού συστήματος στον υπολογιστή σας χρησιμοποιώντας μια από τις επιλογές που ακολουθούν:

⚠ **ΠΡΟΣΟΧΗ:** Αν χρησιμοποιήσετε τη δυνατότητα **Dell Factory Image Restore** (Επαναφορά εργοστασιακού ειδώλου Dell) ή το δίσκο με το όνομα **Operating System** (Λειτουργικό σύστημα) για την επαναφορά του λειτουργικού σας συστήματος, διαγράφονται μόνιμα όλα τα αρχεία δεδομένων που υπάρχουν στον υπολογιστή σας. Προτού χρησιμοποιήσετε τις επιλογές αυτές, δημιουργήστε αντίγραφα ασφαλείας των δεδομένων, αν είναι εφικτό.

Επιλογή	Χρήση
System Restore (Επαναφορά συστήματος)	ως πρώτη λύση
Δημιουργία τοπικών αντιγράφων ασφαλείας με την εφαρμογή Dell DataSafe Local Backup	όταν το πρόβλημά σας δεν λυθεί με τη λειτουργία System Restore (Επαναφορά συστήματος)

Επαναφορά του λειτουργικού σας συστήματος

Επιλογή	Χρήση
Μέσο επαναφοράς συστήματος	όταν λόγω αποτυχίας του λειτουργικού συστήματος δεν είναι δυνατή η χρήση των δυνατοτήτων System Restore (Επαναφορά συστήματος) και DataSafe Local Backup (Δημιουργία τοπικών αντιγράφων ασφαλείας με την εφαρμογή Dell DataSafe Local Backup) κατά την εγκατάσταση του εργοστασιακού ειδώλου Dell σε σκληρό δίσκο που μόλις εγκαταστήσατε
Dell Factory Image Restore (Επαναφορά εργοστασιακού ειδώλου Dell)	για επαναφορά του υπολογιστή σας στη λειτουργική κατάσταση που ήταν όταν τον παραλάβατε
Δίσκος με το όνομα <i>Operating System</i> (Λειτουργικό σύστημα)	για επανεγκατάσταση μόνο του λειτουργικού συστήματος στον υπολογιστή σας



 **ΣΗΜΕΙΩΣΗ:** Μπορεί να μην παραλάβετε μαζί με τον υπολογιστή σας το δίσκο με το όνομα *Operating System* (Λειτουργικό σύστημα).

System Restore (Επαναφορά συστήματος)

Τα λειτουργικά συστήματα Microsoft Windows παρέχουν την επιλογή System Restore (Επαναφορά συστήματος) που σας επιτρέπει να επαναφέρετε τον υπολογιστή σας σε προγενέστερη κατάσταση λειτουργίας (χωρίς να επηρεάζονται τα αρχεία δεδομένων) αν, ύστερα από ορισμένες αλλαγές στο υλικό, το λογισμικό ή άλλες ρυθμίσεις συστήματος, ο υπολογιστής βρέθηκε σε ανεπιθύμητη κατάσταση λειτουργίας. Όσες αλλαγές κάνει η λειτουργία System Restore (Επαναφορά συστήματος) στον υπολογιστή σας είναι πλήρως αναστρέψιμες.

△ ΠΡΟΣΟΧΗ: Φροντίστε να δημιουργείτε τακτικά αντίγραφα ασφαλείας των αρχείων δεδομένων σας. Η λειτουργία System Restore (Επαναφορά συστήματος) δεν παρακολουθεί ούτε επαναφέρει τα αρχεία των δεδομένων σας.

Έναρξη της λειτουργίας System Restore (Επαναφορά συστήματος)

1. Κάντε κλικ στην επιλογή **Start** (Έναρξη) .
2. Στο πλαίσιο αναζήτησης πληκτρολογήστε τη φράση `System Restore` και πιέστε το <Enter>.
-  **ΣΗΜΕΙΩΣΗ:** Μπορεί να εμφανιστεί το παράθυρο **User Account Control** (Έλεγχος λογαριασμού χρήστη). Αν είστε διαχειριστής στον υπολογιστή, κάντε κλικ στην επιλογή **Continue** (Συνέχεια). Αλλιώς, επικοινωνήστε με το διαχειριστή σας για να συνεχίσετε την επιθυμητή ενέργεια.
3. Κάντε κλικ στην επιλογή **Next** (Επόμενο) και ακολουθήστε τις οδηγίες που παρουσιάζονται στην οθόνη.

Στην περίπτωση που η λειτουργία System Restore (Επαναφορά συστήματος) δεν έλυσε το πρόβλημα, μπορείτε να αναιρέσετε την τελευταία επαναφορά συστήματος.

Αναίρεση της τελευταίας επαναφοράς συστήματος

 **ΣΗΜΕΙΩΣΗ:** Προτού αναιρέσετε την τελευταία επαναφορά συστήματος, αποθηκεύστε και κλείστε όλα τα ανοιχτά αρχεία και τερματίστε όλα τα ανοιχτά προγράμματα. Μην τροποποιήσετε, μην ανοίξετε και μη διαγράψετε αρχεία ή προγράμματα ωστόσο ολοκληρωθεί η αποκατάσταση του συστήματος.

1. Κάντε κλικ στην επιλογή **Start** (Έναρξη) .
2. Στο πλαίσιο αναζήτησης πληκτρολογήστε τη φράση `System Restore` και πιέστε το <Enter>.
3. Κάντε κλικ στην επιλογή **Undo my last restoration** (Ακύρωση της τελευταίας μου επαναφοράς) και στην επιλογή **Next** (Επόμενο).

Δημιουργία τοπικών αντιγράφων ασφαλείας με την εφαρμογή Dell DataSafe Local Backup

 **ΠΡΟΣΟΧΗ:** Αν χρησιμοποιήσετε την εφαρμογή Dell DataSafe Local Backup για την επαναφορά του λειτουργικού σας συστήματος, διαγράφονται μόνιμα όσα προγράμματα ή προγράμματα οδήγησης εγκαταστήσατε αφότου παραλάβετε τον υπολογιστή σας. Προτού χρησιμοποιήσετε την εφαρμογή Dell DataSafe Local Backup, ετοιμάστε μέσα για τη δημιουργία αντιγράφων ασφαλείας των εφαρμογών που χρειάζεται να εγκαταστήσετε στον υπολογιστή σας. Χρησιμοποιήστε τη λειτουργία Dell DataSafe Local Backup μόνο αν η λειτουργία System Restore (Επαναφορά συστήματος) δεν έλυσε το πρόβλημα στο λειτουργικό σας σύστημα.

 **ΠΡΟΣΟΧΗ:** Αν και η εφαρμογή Dell DataSafe Local Backup είναι σχεδιασμένη για τη διατήρηση των αρχείων δεδομένων στον υπολογιστή σας, συνιστάται να δημιουργήσετε αντίγραφα ασφαλείας των αρχείων προτού τη χρησιμοποιήσετε.

 **ΣΗΜΕΙΩΣΗ:** Η δημιουργία αντιγράφων ασφαλείας με την εφαρμογή Dell DataSafe Local μπορεί να μην είναι διαθέσιμη σε όλες τις περιοχές.

 **ΣΗΜΕΙΩΣΗ:** Αν η λειτουργία Dell DataSafe Local Backup δεν είναι διαθέσιμη στον υπολογιστή σας, χρησιμοποιήστε τη λειτουργία Dell Factory Image Restore (Επαναφορά εργοστασιακού ειδώλου Dell) (βλέπε «Επαναφορά εργοστασιακού ειδώλου Dell» στη σελίδα 56) για την επαναφορά του λειτουργικού σας συστήματος.

Μπορείτε να χρησιμοποιήσετε την εφαρμογή Dell DataSafe Local Backup για επαναφορά του σκληρού σας δίσκου στην κατάσταση λειτουργίας που ήταν όταν αγοράσατε τον υπολογιστή σας, διατηρώντας τα αρχεία δεδομένων.

Η εφαρμογή Dell DataSafe Local Backup σας δίνει τη δυνατότητα για:

- Δημιουργία αντιγράφων ασφαλείας και επαναφορά του υπολογιστή σας σε προγενέστερη κατάσταση λειτουργίας
- Δημιουργήστε μέσα επαναφορά του συστήματος (βλέπε «Δημιουργία μέσου επαναφοράς συστήματος (συνιστάται)» στη σελίδα 14)

Dell DataSafe Local Backup Basic

Για να επαναφέρετε το λειτουργικό σας σύστημα και το λογισμικό που είχε εγκαταστήσει η Dell στο εργοστάσιο, διατηρώντας ταυτόχρονα τα αρχεία δεδομένων:

1. Σβήστε τον υπολογιστή σας.
2. Αποσυνδέστε όλες τις συσκευές (μονάδα USB, εκτυπωτή κ.ο.κ.) που είναι συνδεδεμένες στον υπολογιστή και αφαιρέστε κάθε εσωτερικό υλικό που προσθέσατε πρόσφατα.
3. Θέστε τον υπολογιστή σας σε λειτουργία.

Επαναφορά του λειτουργικού σας συστήματος

4. Όταν εμφανιστεί το λογότυπο DELL, πιέστε αρκετές φορές το <F8> για να αποκτήσετε πρόσβαση στο παράθυρο **Advanced Boot Options** (Επιλογές εκκίνησης για προχωρημένους).

 **ΣΗΜΕΙΩΣΗ:** Αν περιμένετε πάρα πολλή ώρα και εμφανίζεται το λογότυπο του λειτουργικού συστήματος, συνεχίστε να περιμένετε ωσότου δείτε την επιφάνεια εργασίας των Microsoft Windows και, στη συνέχεια, τερματίστε τη λειτουργία του υπολογιστή σας και δοκιμάστε ξανά.

5. Επιλέξτε **Repair Your Computer** (Επιδιόρθωση του υπολογιστή σας).

6. Επιλέξτε τη δυνατότητα **Dell DataSafe Restore and Emergency Backup** (Επαναφορά και επείγουσα δημιουργία αντιγράφων ασφαλείας μέσω της εφαρμογής Dell DataSafe) από το μενού **System Recovery Options** (Επιλογές επαναφοράς συστήματος) και ακολουθήστε τις οδηγίες που παρουσιάζονται στην οθόνη.

 **ΣΗΜΕΙΩΣΗ:** Η διαδικασία αποκατάστασης μπορεί να διαρκέσει μία ώρα ή περισσότερο ανάλογα με το μέγεθος των δεδομένων προς επαναφορά.

 **ΣΗΜΕΙΩΣΗ:** Για περισσότερες πληροφορίες, ανατρέξτε στο άρθρο 353560 της γνωσιακής βάσης στον ιστότοπο **support.dell.com**.

Αναβάθμιση σε Dell DataSafe Local Backup Professional

 **ΣΗΜΕΙΩΣΗ:** Η εφαρμογή Dell DataSafe Local Backup Professional μπορεί να είναι εγκατεστημένη στον υπολογιστή σας αν την παραγγείλατε όταν τον αγοράσατε.

Η εφαρμογή Dell DataSafe Local Backup Professional παρέχει πρόσθετα χαρακτηριστικά που σας δίνουν τη δυνατότητα για:

- Δημιουργία αντιγράφων ασφαλείας και επαναφορά του υπολογιστή σας με βάση τους τύπους των αρχείων

- Δημιουργία αντιγράφων ασφαλείας σε συσκευή τοπικής αποθήκευσης
- Προγραμματισμός αυτοματοποιημένης λήψης αντιγράφων ασφαλείας

Για αναβάθμιση σε Dell DataSafe Local Backup Professional:

1. Κάντε διπλό κλικ στο εικονίδιο της εφαρμογής Dell DataSafe Local Backup  στην περιοχή ειδοποιήσεων στην επιφάνεια εργασίας σας.
2. Κάντε κλικ στην επιλογή **UPGRADE NOW!** (Αναβάθμιση τώρα!)
3. Ακολουθήστε τις οδηγίες που παρουσιάζονται στην οθόνη.

Μέσο επαναφοράς συστήματος

 **ΠΡΟΣΟΧΗ:** Αν και το μέσο επαναφοράς συστήματος είναι σχεδιασμένο για τη διατήρηση των αρχείων δεδομένων στον υπολογιστή σας, συνιστάται να δημιουργήσετε αντίγραφα ασφαλείας των αρχείων προτού το χρησιμοποιήσετε.

Μπορείτε να χρησιμοποιήσετε το μέσο επαναφοράς συστήματος που δημιουργήσατε με τη λειτουργία Dell DataSafe Local Backup για επαναφορά του σκληρού σας δίσκου στην κατάσταση λειτουργίας που ήταν όταν αγοράσατε τον υπολογιστή, διατηρώντας τα αρχεία δεδομένων.

Χρησιμοποιήστε το μέσο επαναφοράς συστήματος αν προκύψει:

- Αποτυχία του λειτουργικού συστήματος η οποία δεν επιτρέπει τη χρήση των επιλογών επαναφοράς που υπάρχουν εγκατεστημένες στον υπολογιστή σας.
- Αποτυχία του σκληρού δίσκου που δεν επιτρέπει την επαναφορά δεδομένων.

Επαναφορά του λειτουργικού σας συστήματος

Για να επαναφέρετε το λειτουργικό σύστημα και εργοστασιακά εγκατεστημένο λογισμικό της Dell στον υπολογιστή σας χρησιμοποιώντας το μέσο επαναφοράς συστήματος:

1. Τοποθετήστε στη μονάδα το δίσκο επαναφοράς συστήματος ή το κλειδί USB και επανεκκινήστε τον υπολογιστή.
 2. Όταν εμφανιστεί το λογότυπο DELL, πιέστε αμέσως το <F12>.
-  **ΣΗΜΕΙΩΣΗ:** Αν περιμένετε πάρα πολλή ώρα και εμφανίζεται το λογότυπο του λειτουργικού συστήματος, συνεχίστε να περιμένετε ωσότου δείτε την επιφάνεια εργασίας των Microsoft Windows και, στη συνέχεια, τερματίστε τη λειτουργία του υπολογιστή σας και δοκιμάστε ξανά.
3. Επιλέξτε την κατάλληλη συσκευή εκκίνησης από τη λίστα και πιέστε το <Enter>.
 4. Ακολουθήστε τις οδηγίες που παρουσιάζονται στην οθόνη.

Dell Factory Image Restore (Επαναφορά εργοστασιακού ειδώλου Dell)

⚠ **ΠΡΟΣΟΧΗ:** Με τη χρήση της λειτουργίας Dell Factory Image Restore (Επαναφορά εργοστασιακού ειδώλου Dell) για την επαναφορά του λειτουργικού σας συστήματος, διαγράφονται μόνιμα όλα τα δεδομένα που υπάρχουν στον σκληρό δίσκο και καταργείται κάθε πρόγραμμα ή πρόγραμμα οδήγησης που εγκαταστήσατε αφότου παραλάβετε τον υπολογιστή σας. Προτού χρησιμοποιήσετε την επιλογή αυτή, δημιουργήστε αντίγραφα ασφαλείας των δεδομένων, αν είναι εφικτό. Χρησιμοποιήστε τη λειτουργία Dell Factory Image Restore (Επαναφορά εργοστασιακού ειδώλου Dell) μόνο αν δεν λυθεί το πρόβλημα στο λειτουργικό σας σύστημα με τη λειτουργία System Restore (Επαναφορά συστήματος).

 **ΣΗΜΕΙΩΣΗ:** Η λειτουργία Dell Factory Image Restore (Επαναφορά εργοστασιακού ειδώλου Dell) μπορεί να μην είναι διαθέσιμη σε ορισμένες χώρες ή ορισμένους υπολογιστές.

 **ΣΗΜΕΙΩΣΗ:** Αν η λειτουργία Dell Factory Image (Επαναφορά εργοστασιακού ειδώλου Dell) δεν είναι διαθέσιμη στον υπολογιστή σας, χρησιμοποιήστε την εφαρμογή Dell DataSafe Local Backup (βλέπε «Dell DataSafe Local Backup (Δημιουργία τοπικών αντιγράφων ασφαλείας με την εφαρμογή Dell DataSafe Local Backup)» στη σελίδα 52) για την επαναφορά του λειτουργικού σας συστήματος.

Χρησιμοποιήστε τη λειτουργία Dell Factory Image Restore (Επαναφορά εργοστασιακού ειδώλου Dell) μόνο ως τελευταία μέθοδο επαναφοράς του λειτουργικού σας συστήματος. Η επιλογή αυτή επαναφέρει τον σκληρό σας δίσκο στην κατάσταση λειτουργίας που ήταν όταν αγοράσατε τον υπολογιστή. Όσα προγράμματα ή αρχεία προσθέσατε αφότου παραλάβατε τον υπολογιστή σας — καθώς και τα αρχεία δεδομένων — διαγράφονται μόνιμα από τον σκληρό δίσκο. Στα αρχεία δεδομένων περιλαμβάνονται έγγραφα, υπολογιστικά φύλλα, μηνύματα ηλεκτρονικού ταχυδρομείου, ψηφιακές φωτογραφίες, αρχεία μουσικής κ.ο.κ. Αν είναι δυνατό, δημιουργήστε αντίγραφα ασφαλείας όλων των δεδομένων σας προτού χρησιμοποιήσετε τη λειτουργία Dell Factory Image Restore (Επαναφορά εργοστασιακού ειδώλου Dell).

Έναρξη της λειτουργίας Dell Factory Image Restore (Επαναφορά εργοστασιακού ειδώλου Dell)

1. Θέστε τον υπολογιστή σε λειτουργία.
2. Όταν εμφανιστεί το λογότυπο DELL, πιέστε αρκετές φορές το <F8> για να αποκτήσετε πρόσβαση στο παράθυρο **Advanced Boot Options** (Επιλογές εκκίνησης για προχωρημένους).
-  **ΣΗΜΕΙΩΣΗ:** Αν περιμένετε πάρα πολλή ώρα και εμφανίζεται το λογότυπο του λειτουργικού συστήματος, συνεχίστε να περιμένετε ωσότου δείτε την επιφάνεια εργασίας των Microsoft Windows και, στη συνέχεια, τερματίστε τη λειτουργία του υπολογιστή σας και δοκιμάστε ξανά.
3. Επιλέξτε **Repair Your Computer** (Επιδιόρθωση του υπολογιστή σας). Εμφανίζεται το παράθυρο **System Recovery Options** (Επιλογές επαναφοράς συστήματος).

4. Επιλέξτε διάταξη πληκτρολογίου και κάντε κλικ στην επιλογή **Next** (Επόμενο).
5. Για πρόσβαση στις επιλογές επαναφοράς, συνδεθείτε ως τοπικός χρήστης. Για πρόσβαση στη γραμμή εντολών, πληκτρολογήστε τη λέξη **administrator** στο πεδίο **User name** (Όνομα χρήστη) και, στη συνέχεια, πιέστε το **OK**.
6. Κάντε κλικ στην επιλογή **Dell Factory Image Restore** (Επαναφορά εργοστασιακού ειδώλου Dell). Εμφανίζεται η οθόνη υποδοχής της εφαρμογής **Dell Factory Image Restore** (Επαναφορά εργοστασιακού ειδώλου Dell).
-  **ΣΗΜΕΙΩΣΗ:** Ανάλογα με τη διαμόρφωση των παραμέτρων σας, μπορεί να χρειαστεί να επιλέξετε **Dell Factory Tools** (Εργοστασιακά εργαλεία της Dell) και, στη συνέχεια, **Dell Factory Image Restore** (Επαναφορά εργοστασιακού ειδώλου Dell).

7. Κάντε κλικ στην επιλογή **Next** (Επόμενο).
Εμφανίζεται η οθόνη **Confirm Data Deletion** (Επιβεβαίωση διαγραφής δεδομένων).

 **ΣΗΜΕΙΩΣΗ:** Αν δεν θέλετε να προχωρήσετε στη λειτουργία Factory Image Restore (Επαναφορά εργοστασιακού ειδώλου), κάντε κλικ στην επιλογή **Cancel** (Ακύρωση).

8. Επιλέξτε το πλαίσιο ελέγχου για να επιβεβαιώσετε ότι θέλετε να συνεχίσετε με επαναδιαμόρφωση του σκληρού δίσκου και επαναφορά του λογισμικού του συστήματος στην εργοστασιακή κατάσταση και, στη συνέχεια, κάντε κλικ στην επιλογή **Next** (Επόμενο).

Η διαδικασία επαναφοράς αρχίζει και μπορεί να διαρκέσει πέντε λεπτά ή περισσότερο ωστόσο ολοκληρωθεί. Όταν οι εφαρμογές του λειτουργικού συστήματος και όσες εφαρμογές ήταν εγκατεστημένες από το εργοστάσιο επανέλθουν στην εργοστασιακή κατάσταση, εμφανίζεται ένα μήνυμα.

9. Κάντε κλικ στην επιλογή **Finish** (Τέλος) για επανεκκίνηση του υπολογιστή.

Λήψη βοήθειας

Αν αντιμετωπίσετε κάποιο πρόβλημα στον υπολογιστή σας, για τη διάγνωση και την αντιμετώπισή του μπορείτε να ολοκληρώσετε τα εξής βήματα:

1. Για πληροφορίες και διαδικασίες όσον αφορά το πρόβλημα που παρουσιάζει ο υπολογιστής σας, ανατρέξτε στην ενότητα «Επίλυση προβλημάτων» στη σελίδα 32.
2. Για διαδικασίες σχετικά με την εκτέλεση του διαγνωστικού προγράμματος της Dell, ανατρέξτε στην ενότητα «Διαγνωστικό πρόγραμμα της Dell» στη σελίδα 46.
3. Θυμηθείτε να συμπληρώσετε τη «Λίστα ελέγχου τού διαγνωστικού προγράμματος» στη σελίδα 68.
4. Για βοήθεια σχετικά με τις διαδικασίες εγκατάστασης και αντιμετώπισης προβλημάτων, χρησιμοποιήστε τις πολλαπλές υπηρεσίες της Dell μέσω Ίντερνετ που διατίθενται στον ιστότοπο υποστήριξης της Dell (**support.dell.com**). Για μια εκτενέστερη λίστα των υπηρεσιών που παρέχονται μέσω διαδικτύου στον ιστότοπο υποστήριξης της Dell, ανατρέξτε στην ενότητα «Υπηρεσίες μέσω Ίντερνετ» στη σελίδα 62.
5. Αν το πρόβλημα δεν λυθεί με τα προηγούμενα βήματα, ανατρέξτε στην ενότητα «Προτού τηλεφωνήσετε» στη σελίδα 67.



ΣΗΜΕΙΩΣΗ: Επικοινωνήστε με το τμήμα υποστήριξης της Dell από κάποιο τηλέφωνο που βρίσκεται κοντά ή πάνω στον υπολογιστή ώστε το αρμόδιο προσωπικό να μπορέσει να σας βοηθήσει στις αναγκαίες διαδικασίες.



ΣΗΜΕΙΩΣΗ: Το σύστημα κωδικών ταχείας εξυπηρέτησης της Dell μπορεί να μην είναι διαθέσιμο σε όλες τις χώρες.

Όταν σας ζητηθεί από το αυτοματοποιημένο τηλεφωνικό σύστημα της Dell, πληκτρολογήστε τον κωδικό ταχείας εξυπηρέτησης ώστε η κλήση να διαβιβαστεί κατευθείαν στο αρμόδιο προσωπικό υποστήριξης. Αν δεν έχετε κωδικό ταχείας εξυπηρέτησης, ανοίξτε το φάκελο **Dell Accessories** (Βοηθητικές εφαρμογές της Dell), κάντε διπλό κλικ στο εικονίδιο **Express Service Code** (Κωδικός ταχείας εξυπηρέτησης) και ακολουθήστε τις οδηγίες.

 **ΣΗΜΕΙΩΣΗ:** Ορισμένες από τις υπηρεσίες δεν είναι πάντα διαθέσιμες σε όλες τις περιοχές έξω από τις ηπειρωτικές Η.Π.Α. Για πληροφορίες σχετικά με τη διαθεσιμότητα, αποταθείτε στον αντιπρόσωπο της Dell στην περιοχή σας.

Τεχνική υποστήριξη και εξυπηρέτηση πελατών

Η υπηρεσία υποστήριξης της Dell είναι στη διάθεσή σας για να απαντήσει στις ερωτήσεις σας σχετικά με το υλικό Dell. Το προσωπικό υποστήριξης χρησιμοποιεί διαγνωστικό σύστημα με υπολογιστές για να παρέχει γρήγορες και ακριβείς απαντήσεις.

Για επικοινωνία με την υπηρεσία υποστήριξης της Dell, ανατρέξτε στην ενότητα «Προτού τηλεφωνήσετε» στη σελίδα 67 και, στη συνέχεια, δείτε τις πληροφορίες επικοινωνίας για την περιοχή σας ή επισκεφτείτε τον ιστότοπο **support.dell.com**.

DellConnect

Το DellConnect είναι ένα απλό εργαλείο πρόσβασης μέσω Διαδικτύου που δίνει τη δυνατότητα σε κάποιον συνεργάτη της Dell για παροχή υπηρεσιών και υποστήριξης να αποκτήσει πρόσβαση στον υπολογιστή σας μέσω ευρυζωνικής σύνδεσης, να διαγνώσει το πρόβλημά σας και να το επιδιορθώσει. Όλα αυτά γίνονται υπό την επίβλεψή σας. Για περισσότερες πληροφορίες, επισκεφτείτε την ιστοσελίδα **www.dell.com/DellConnect**.

Υπηρεσίες μέσω Ίντερνετ

Μπορείτε να μάθετε πληροφορίες για τα προϊόντα και τις υπηρεσίες της Dell στους εξής ιστότοπους:

- **www.dell.com**
- **www.dell.com/ap** (μόνο για τις χώρες της Ασίας/του Ειρηνικού)
- **www.dell.com/jp** (μόνο για την Ιαπωνία)
- **www.euro.dell.com** (μόνο για την Ευρώπη)
- **www.dell.com/la** (για τις χώρες της Λατινικής Αμερικής και της Καραϊβικής)
- **www.dell.ca** (μόνο για τον Καναδά)

Μπορείτε να αποκτήσετε πρόσβαση στην τεχνική υποστήριξη της Dell μέσω των εξής ιστοτόπων και διευθύνσεων ηλεκτρονικού ταχυδρομείου:

Ιστότοποι υποστήριξης της Dell

- **support.dell.com**
- **support.jp.dell.com** (μόνο για την Ιαπωνία)
- **support.euro.dell.com** (μόνο για την Ευρώπη)
- **supportapj.dell.com** (μόνο για τις Ασιατικές χώρες του Ειρηνικού)

Διευθύνσεις ηλεκτρονικού ταχυδρομείου για το τμήμα υποστήριξης της Dell

- mobile_support@us.dell.com
- support@us.dell.com
- la-techsupport@dell.com (μόνο για τις χώρες της Λατινικής Αμερικής και της Καραϊβικής)
- apsupport@dell.com (μόνο για τις χώρες της Ασίας/του Ειρηνικού)

Διευθύνσεις ηλεκτρονικού ταχυδρομείου για τα τμήματα μάρκετινγκ και πωλήσεων της Dell

- apmarketing@dell.com (μόνο για τις χώρες της Ασίας/του Ειρηνικού)
- sales_canada@dell.com (μόνο για τον Καναδά)

Ανώνυμο πρωτόκολλο μεταφοράς αρχείων (FTP)

- [ftp.dell.com](ftp://ftp.dell.com)

Συνδεθείτε ως χρήστης: `anonymous` (ανώνυμος) και χρησιμοποιήστε τη διεύθυνση του ηλεκτρονικού σας ταχυδρομείου ως κωδικό πρόσβασης.

Αυτοματοποιημένη υπηρεσία ενημέρωσης για την κατάσταση της παραγγελίας σας

Αν θέλετε να ελέγξετε την κατάσταση της παραγγελίας σας για προϊόντα της Dell, μπορείτε να επισκεφτείτε τον ιστότοπο **support.dell.com** ή να τηλεφωνήσετε στην αυτοματοποιημένη υπηρεσία ενημέρωσης για την κατάσταση των παραγγελιών. Ένα ηχογραφημένο μήνυμα σας ζητά τις πληροφορίες που χρειάζονται για να εντοπίσετε την παραγγελία σας και να ενημερωθείτε για την πορεία της.

Αν έχετε κάποιο πρόβλημα με την παραγγελία σας, όπως ελλιπή ή λανθασμένα εξαρτήματα ή λανθασμένη χρέωση, επικοινωνήστε με το τμήμα εξυπηρέτησης πελατών της Dell. Όταν τηλεφωνήσετε, θα πρέπει να έχετε εύκαιρο το τιμολόγιο ή το δελτίο παραλαβής της συσκευασίας.

Για πληροφορίες σχετικά με τον αριθμό τηλεφώνου που πρέπει να καλέσετε στην περιοχή σας, ανατρέξτε στην ενότητα «Επικοινωνία με την Dell» στη σελίδα 69.

Πληροφορίες για τα προϊόντα

Αν χρειάζεστε πληροφορίες και για άλλα προϊόντα της Dell, ή αν θέλετε να δώσετε παραγγελία, επισκεφτείτε τον ιστότοπο **www.dell.com**. Για πληροφορίες σχετικά με τον αριθμό τηλεφώνου που πρέπει να καλέσετε στην περιοχή σας ή για να μιλήσετε με κάποιον ειδικό από το τμήμα πωλήσεων, ανατρέξτε στην ενότητα «Επικοινωνία με την Dell» στη σελίδα 69.

Επιστροφή προϊόντων για επισκευή που καλύπτεται από την εγγύηση ή για πίστωση

Ετοιμάστε όλα τα προς επιστροφή είδη, είτε για επισκευή είτε για πίστωση, ως εξής:

 **ΣΗΜΕΙΩΣΗ:** Προτού επιστρέψετε το προϊόν στην Dell, φροντίστε να δημιουργήσετε αντίγραφα ασφαλείας των δεδομένων που υπάρχουν στον σκληρό του δίσκο και σε κάθε άλλη μονάδα αποθήκευσης. Αφαιρέστε όλες τις εμπιστευτικές, ιδιωτικές και προσωπικές πληροφορίες καθώς και τα αφαιρούμενα μέσα, όπως CD και κάρτες μέσων. Η Dell δεν φέρει ευθύνη για τις εμπιστευτικές, ιδιωτικές ή προσωπικές σας πληροφορίες, για την απώλεια ή την καταστροφή δεδομένων ή για τη φθορά ή την απώλεια αφαιρούμενων μέσων που μπορεί να περιλαμβάνονται στην επιστροφή σας.

1. Τηλεφωνήστε στην Dell για να πάρετε αριθμό εξουσιοδότησης επιστροφής υλικού και γράψτε τον καθαρά και σε εμφανές σημείο στην εξωτερική πλευρά του κιβωτίου. Για πληροφορίες σχετικά με τον αριθμό τηλεφώνου που πρέπει να καλέσετε στην περιοχή σας, ανατρέξτε στην ενότητα «Επικοινωνία με την Dell» στη σελίδα 69.
2. Συμπεριλάβετε ένα αντίγραφο του τιμολογίου και μια επιστολή που να περιγράφει τον λόγο της επιστροφής.
3. Συμπεριλάβετε ένα αντίγραφο της λίστας ελέγχου του διαγνωστικού προγράμματος της Dell (ανατρέξτε στην ενότητα «Λίστα ελέγχου του διαγνωστικού προγράμματος» στη σελίδα 68), που να υποδεικνύει τους ελέγχους που εκτελέσατε και κάθε μήνυμα σφάλματος που ανέφερε το διαγνωστικό πρόγραμμα της Dell (ανατρέξτε στην ενότητα «Διαγνωστικό πρόγραμμα της Dell» στη σελίδα 46).

Λήψη βοήθειας

4. Αν η επιστροφή γίνεται για πίστωση του λογαριασμού σας, συμπεριλάβετε όσα παρελκόμενα ανήκουν στο είδος ή στα είδη που επιστρέφετε (καλώδιο προσαρμογέα ισχύος AC, λογισμικό, οδηγούς κ.ο.κ.).
5. Συσκευάστε τον επιστρεφόμενο εξοπλισμό στη αρχική του (ή παρόμοια) συσκευασία.

 **ΣΗΜΕΙΩΣΗ:** Εσείς επιβαρύνεστε με τα έξοδα αποστολής. Επίσης έχετε την ευθύνη για την ασφάλιση κάθε επιστρεφόμενου προϊόντος και αναλαμβάνετε το ρίσκο της απώλειάς του κατά την αποστολή του προς την Dell. Δέματα με αντικαταβολή (C.O.D.) δεν γίνονται δεκτά.

 **ΣΗΜΕΙΩΣΗ:** Επιστροφές που δεν πληρούν τις προαναφερόμενες απαιτήσεις δεν γίνονται δεκτές από το τμήμα παραλαβής της Dell και θα σας επιστρέφονται.

Προτού τηλεφωνήσετε

- ΣΗΜΕΙΩΣΗ:** Όταν τηλεφωνείτε, φροντίστε να έχετε έτοιμο τον κωδικό ταχείας εξυπηρέτησης. Ο κωδικός βοηθά το αυτοματοποιημένο τηλεφωνικό σύστημα υποστήριξης της Dell να διαβιβάσει την κλήση σας αποτελεσματικότερα. Επίσης, μπορεί να σας ζητηθεί η ετικέτα εξυπηρέτησης (που βρίσκεται στην πάνω πλευρά του υπολογιστή σας).

Εντοπισμός της ετικέτας εξυπηρέτησης και του κωδικού ταχείας εξυπηρέτησης

Μπορείτε να βρείτε την ετικέτα εξυπηρέτησης και τον κωδικό ταχείας εξυπηρέτησης για τον υπολογιστή σας σε μια ετικέτα στην πάνω πλευρά του.

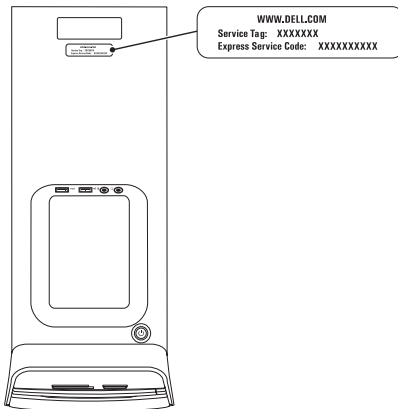

Λήψη βοήθειας

Θυμηθείτε να συμπληρώσετε τη λίστα ελέγχου του διαγνωστικού προγράμματος. Αν είναι εφικτό, θέστε σε λειτουργία τον υπολογιστή σας προτού τηλεφωνήσετε στην Dell για βοήθεια και χρησιμοποιήστε κάποιο τηλέφωνο πάνω ή κοντά στον υπολογιστή σας. Μπορεί να σας ζητηθεί να πληκτρολογήσετε μερικές εντολές στο πληκτρολόγιο, να μεταβιβάσετε λεπτομερείς πληροφορίες κατά τις λειτουργίες ή να δοκιμάσετε άλλα πιθανά βήματα για την αντιμετώπιση των προβλημάτων στον ίδιο τον υπολογιστή. Φροντίστε να έχετε διαθέσιμη την τεκμηρίωση του υπολογιστή.

Λίστα ελέγχου του διαγνωστικού προγράμματος

- Όνομα :
- Ημερομηνία:
- Διεύθυνση:
- Αριθμός τηλεφώνου:
- Ετικέτα εξυπηρέτησης και κωδικός ταχείας εξυπηρέτησης (βρίσκονται σε μια ετικέτα στην πάνω πλευρά του υπολογιστή):
- Αριθμός εξουσιοδότησης επιστροφής υλικού (αν σας τον έδωσε ο τεχνικός από το τμήμα υποστήριξης της Dell):
- Λειτουργικό σύστημα και έκδοση:
- Συσκευές:
- Κάρτες επέκτασης:
- Είστε συνδεδεμένοι σε δίκτυο; Ναι/Όχι
- Δίκτυο, έκδοση και προσαρμογέας δικτύου:
- Προγράμματα και εκδόσεις:

Ανατρέξτε στην τεκμηρίωση του λειτουργικού σας συστήματος για να εξακριβώσετε το περιεχόμενο των αρχείων εκκίνησης του υπολογιστή. Αν ο υπολογιστής είναι συνδεδεμένος με εκτυπωτή, τυπώστε κάθε αρχείο. Διαφορετικά, καταγράψτε τα περιεχόμενα κάθε αρχείου προτού τηλεφωνήσετε στην Dell.

- Μήνυμα σφάλματος, κωδικός ηχητικού σήματος ή κωδικός διαγνωστικών ελέγχων:
- Περιγραφή προβλήματος και διαδικασίες που εκτελέσατε για την αντιμετώπισή του:

Επικοινωνία με την Dell

Οι πελάτες στις Ηνωμένες Πολιτείες μπορούν να τηλεφωνούν στον αριθμό 800-WWW-DELL (800-999-3355).



ΣΗΜΕΙΩΣΗ: Αν δεν έχετε ενεργή σύνδεση στο Ίντερνετ, μπορείτε να βρείτε τις πληροφορίες επικοινωνίας στο τιμολόγιο αγοράς σας, στο δελτίο αποστολής, στο λογαριασμό σας ή στον κατάλογο προϊόντων της Dell.

Η Dell παρέχει αρκετές επιλογές για υποστήριξη και εξυπηρέτηση τόσο μέσω τηλεφώνου όσο και μέσω διαδικτύου. Η διαθεσιμότητα ποικίλλει ανά χώρα και προϊόν και ορισμένες υπηρεσίες μπορεί να μην είναι διαθέσιμες στην περιοχή σας. Για να επικοινωνήσετε με την Dell σχετικά με θέματα που αφορούν τα τμήματα πωλήσεων, τεχνικής υποστήριξης ή εξυπηρέτησης πελατών:

1. Επισκεφτείτε την ιστοσελίδα **www.dell.com/ContactDell**.
2. Επιλέξτε τη χώρα ή την περιοχή σας.
3. Επιλέξτε το σύνδεσμο για την κατάλληλη υπηρεσία ή υποστήριξη με βάση τις απαιτήσεις σας.
4. Επιλέξτε τη μέθοδο που σας εξυπηρετεί για επικοινωνία με την Dell.

Εύρεση περισσότερων πληροφοριών και πόρων

Αν χρειαστεί:

να επανεγκαταστήσετε το λειτουργικό σας σύστημα

να εκτελέσετε κάποιο διαγνωστικό πρόγραμμα για τον υπολογιστή σας

να επανεγκαταστήσετε το λογισμικό του συστήματος

να βρείτε περισσότερες πληροφορίες για το λειτουργικό σύστημα Microsoft Windows και διάφορα χαρακτηριστικά

να αναβαθμίσετε τον υπολογιστή σας με νέα ή πρόσθετα εξαρτήματα, π.χ. νέο σκληρό δίσκο

να επανεγκαταστήσετε ή να αντικαταστήσετε κάποιο φθαρμένο ή ελαττωματικό εξάρτημα

Ανατρέξτε:

στην ενότητα «Μέσο επαναφοράς συστήματος» στη σελίδα 55

στην ενότητα «Διαγνωστικό πρόγραμμα της Dell» στη σελίδα 46

στην ενότητα «My Dell Downloads (Τα στοιχεία λήψης μου από την Dell)» στη σελίδα 42

στον ιστότοπο support.dell.com

στην ενότητα *Service Manual* (Εγχειρίδιο σέρβις) στην ιστοσελίδα support.dell.com/manuals



ΣΗΜΕΙΩΣΗ: Σε ορισμένες χώρες, μπορεί να ακυρωθεί η εγγύηση αν ανοίξετε και αντικαταστήσετε εξαρτήματα του υπολογιστή σας. Προτού πραγματοποιήσετε εργασίες στο εσωτερικό του υπολογιστή σας, διαβάστε την πολιτική εγγύησης και επιστροφών.

Αν χρειαστεί:

να βρείτε πληροφορίες σχετικά με τις άριστες πρακτικές σε θέματα ασφάλειας για τον υπολογιστή σας

να διαβάσετε πληροφορίες σχετικά με τις άριστες πρακτικές για τον υπολογιστή σας, τους όρους και τις προϋποθέσεις χρήσης (μόνο για τις Η.Π.Α.), οδηγίες για την ασφάλεια, πληροφορίες για τους ρυθμιστικούς κανόνες, πληροφορίες για την εργονομία και την άδεια χρήσης τελικού χρήστη

να βρείτε την ετικέτα εξυπηρέτησης/τον κωδικό ταχείας εξυπηρέτησης — Πρέπει να χρησιμοποιήσετε την ετικέτα εξυπηρέτησης για την αναγνώριση της συσκευής σας όταν επισκέπτεστε τον ιστότοπο **support.dell.com** ή επικοινωνείτε με το τμήμα τεχνικής υποστήριξης

Ανατρέξτε:

στα έγγραφα για την ασφάλεια και τους ρυθμιστικούς κανόνες που παραλάβατε μαζί με τον υπολογιστή σας. Μπορείτε επίσης να επισκεφτείτε την αρχική σελίδα του ιστοχώρου για τη συμμόρφωση προς τους ρυθμιστικούς κανόνες στη διεύθυνση **www.dell.com/regulatory_compliance**.

στην πάνω πλευρά του υπολογιστή σας στην ενότητα «Κέντρο υποστήριξης της Dell» στη σελίδα 40

Αν χρειαστεί:

να βρείτε προγράμματα οδήγησης, στοιχεία λήψης και αρχεία μόνο για ανάγνωση (readme)

να αποκτήσετε πρόσβαση στην τεχνική υποστήριξη και τη βοήθεια για τα προϊόντα

να ελέγξετε την κατάσταση της παραγγελίας σας αν έχετε κάνει νέες αγορές

να βρείτε λύσεις και απαντήσεις σε συνήθεις ερωτήσεις



να εντοπίσετε πληροφορίες για ενημερώσεις της τελευταίας στιγμής σχετικά με τεχνικές αλλαγές στον υπολογιστή σας ή προηγμένο τεχνικό υλικό αναφοράς για τεχνικούς ή έμπειρους χρήστες

Ανατρέξτε:

στον ιστότοπο **support.dell.com**

Προδιαγραφές

Η ενότητα αυτή παρέχει πληροφορίες που μπορεί να χρειαστείτε κατά τη ρύθμιση, την ενημέρωση προγραμμάτων οδήγησης και την αναβάθμιση του υπολογιστή σας.

 **ΣΗΜΕΙΩΣΗ:** Οι προσφερόμενες υπηρεσίες μπορεί να διαφέρουν ανά περιοχή. Για περισσότερες πληροφορίες όσον αφορά τη διαμόρφωση των παραμέτρων του υπολογιστή σας, ανατρέξτε στην ενότητα **Detailed System Information** (Λεπτομερείς πληροφορίες για το σύστημα) στην εφαρμογή Dell Support Center. Για εκκίνηση της εφαρμογής Dell Support Center, κάντε κλικ στις επιλογές **Start** (Έναρξη)  → **All Programs** (Όλα τα προγράμματα) → **Dell** → **Dell Support Center** (Κέντρο υποστήριξης της Dell) → **Launch Dell Support Center** (Εκκίνηση του κέντρου υποστήριξης της Dell).

Μοντέλο υπολογιστή

Dell XPS 8300

Επεξεργαστής

Τύπος	Intel Core i5
	Intel Core i7

Σύνολο τσιπ (chipset) συστήματος

Τύπος	Intel H67
-------	-----------

Μονάδες δίσκων

Εσωτερικής πρόσβασης	δύο φατνία 3,5 ιντσών για σκληρούς δίσκους SATA
Εξωτερικής πρόσβασης	δύο φατνία 5,25 ιντσών για SATA DVD+/-RW/Blu-ray Disc combo που φορτώνονται σε δίσκο (προαιρετικά)/ επανεγγράψιμο Blu-ray Disc (προαιρετικά)
	ένα φατνίο 3,5 ιντσών για Flexdock ή μονάδα ανάγνωσης καρτών μέσων

Μνήμη

Σύνδεσμοι μονάδων μνήμης	τέσσερις σύνδεσμοι, προσβάσιμοι από τον χρήστη
Χωρητικότητα μονάδων μνήμης	1 GB, 2 GB και 4 GB
Τύπος μνήμης	DDR3 1333 MHz, μόνο μνήμη μη ECC
Ελάχιστη μνήμη	3 GB
Μέγιστη μνήμη	16 GB
Εφικτοί τρόποι διαμόρφωσης μνήμης	3 GB, 4 GB, 6 GB, 8 GB, 12 GB και 16 GB

 **ΣΗΜΕΙΩΣΗ:** Για οδηγίες σχετικά με την αναβάθμιση της μνήμης, ανατρέξτε στην ενότητα *Service Manual* (Εγχειρίδιο σέρβις) στην ιστοσελίδα support.dell.com/manuals.

Ήχος

Ελεγκτήρας ήχου	ενσωματωμένο κανάλι 7.1, ήχος υψηλής ευκρίνειας με υποστήριξη S/PDIF (οπτικά)
-----------------	---

Βίντεο

UMA	
Ελεγκτήρας βίντεο	Intel HD Graphics 2000
Χωριστός	
Ελεγκτήρας βίντεο	NVIDIA GT 420/ GTX 460 AMD HD 5450/ HD 5670/HD 5770/ HD 5870

Εσωτερικοί σύνδεσμοι

μίνι PCIe	μία μίνι υποδοχή
PCI Express x1	τρεις υποδοχές 36 ακίδων
PCI Express x16	ένας σύνδεσμος 164 ακίδων
SATA	τέσσερις σύνδεσμοι 7 ακίδων

Εξωτερικοί σύνδεσμοι

Ήχος:

Πάνω πλαίσιο	ένας σύνδεσμος εισόδου ακουστικών/ηχείων και ένας σύνδεσμος εισόδου μικροφώνου
Πίσω πλαίσιο	έξι σύνδεσμοι για υποστήριξη καναλιού 7.1
S/PDIF	ένας ψηφιακός (οπτικός) σύνδεσμος S/PDIF

Εξωτερικοί σύνδεσμοι

eSATA	ένας σύνδεσμος στο πίσω πλαίσιο
Προσαρμογέας δικτύου	ένας σύνδεσμος RJ45
USB	σύνδεσμοι συμβατοί με USB 2.0, δύο στο πάνω πλαίσιο, δύο στο μπροστινό πλαίσιο και τέσσερις στο πίσω πλαίσιο
	ένας σύνδεσμος στο πίσω πλαίσιο και ένας στο μπροστινό πλαίσιο, συμβατοί με USB 3.0 (προαιρετικά)
VGA	ένας σύνδεσμος 15 οπών
HDMI	ένας σύνδεσμος 19 ακίδων
Μονάδα ανάγνωσης καρτών μέσων	μία μονάδα ανάγνωσης μέσων 19 σε 1 με τέσσερις υποδοχές

Μπαταρία

Τύπος	μπαταρία λιθίου CR-2032 3 V σε σχήμα νομίσματος
-------	--

Ισχύς

Τροφοδοσία με συνεχές ρεύμα (DC)

Ισχύς σε W	460 W
Τάση εισόδου	115/230 V AC
Συχνότητα εισόδου	50/60 Hz
Ρεύμα εξόδου	8 A/4 A

Επικοινωνία

Προσαρμογέας δικτύου	10/100/1000 Ethernet LAN στην πλακέτα συστήματος
Ασύρματη (προαιρετικά)	τεχνολογία για ασύρματη επικοινωνία μέσω Wi-Fi και Bluetooth

Φυσικά χαρακτηριστικά

Ύψος	407,75 χιλιοστά (16,05 ίντσες)
Πλάτος	185,81 χιλιοστά (7,31 ίντσες)
Βάθος	454,67 χιλιοστά (17,90 ίντσες)
Βάρος	10,18 κιλά (22,40 λίβρες)

Περιβάλλον υπολογιστή

Εύρος θερμοκρασίας:

Κατά τη λειτουργία 10°C έως 35°C
(50°F έως 95°F)

Κατά την αποθήκευση -40°C έως 65°C
(-40°F έως 149°F)

Σχετική υγρασία (μέγιστη) 20% έως 80%
(χωρίς συμπύκνωση)

Μέγιστο πλήγμα (κατά τη λειτουργία — μετρημένοι την ώρα που στη μονάδα σκληρού δίσκου εκτελείται το διαγνωστικό πρόγραμμα της Dell και σε μισό ημιτονοειδή παλμό διάρκειας 2 ms / εκτός λειτουργίας — μετρημένο με την κεφαλή του σκληρού δίσκου σταματημένη και σε μισό ημιτονοειδή παλμό διάρκειας 2 ms):

Κατά τη λειτουργία 40 G για 2 ms με αλλαγή ταχύτητας 51 cm/s (20 in/s)

Κατά τη διάρκεια μη λειτουργίας 50 G για 26 ms με αλλαγή ταχύτητας 813 cm/s (320 in/s)

Περιβάλλον υπολογιστή

Μέγιστη δόνηση (με χρήση τυχαίου φάσματος δόνησης που προσομοιώνει το περιβάλλον του χρήστη):

Κατά τη λειτουργία 0,25 GRMS

Κατά τη διάρκεια μη λειτουργίας 2,20 GRMS

Υψόμετρο (μέγιστο):

Κατά τη λειτουργία -15,2 έως 3048 μέτρα
(-50 έως 10.000 πόδια)

Κατά την αποθήκευση -15,2 έως 10.668 μέτρα
(-50 έως 35.000 πόδια)

Επίπεδο αερομεταφερόμενων ρύπων G2 ή χαμηλότερο, όπως καθορίζει το πρότυπο ISA-S71.04-1985

Παράρτημα

Πληροφορίες περί NOM ή επίσημου μεξικανικού προτύπου (μόνο για το Μεξικό)

Οι ακόλουθες πληροφορίες παρέχονται στη συσκευή ή τις συσκευές που περιγράφει το έγγραφο σύμφωνα με τις απαιτήσεις του Επίσημου προτύπου του Μεξικού (NOM):

Εισαγωγέας:

Dell México S.A. de C.V.

Paseo de la Reforma 2620 – Flat 11°

Col. Lomas Altas

11950 México, D.F.

Αριθμός μοντέλου σύμφωνα με τους ρυθμιστικούς κανόνες	Τύπος σύμφωνα με τους ρυθμιστικούς κανόνες	Τάση εισόδου	Συχνότητα εισόδου	Ονομαστικό ρεύμα εξόδου
D03M	D03M004	115/230 V AC	50/60 Hz	8 A/4 A

Για λεπτομέρειες, διαβάστε τις πληροφορίες που παραλάβατε μαζί με τον υπολογιστή σας και αφορούν θέματα ασφάλειας.

Για πρόσθετες πληροφορίες σχετικά με τις άριστες πρακτικές σε θέματα ασφάλειας, ανατρέξτε στην ιστοσελίδα www.dell.com/regulatory_compliance.

Πίνακας περιεχομένων

C

CD, αναπαραγωγή και δημιουργία 28

D

DellConnect 62

Dell Factory Image Restore (Επαναφορά εργοστασιακού ειδώλου Dell) 56

DVD, αναπαραγωγή και δημιουργία 28

H

Hardware Troubleshooter 45

I

ISP

παροχέας υπηρεσιών Ίντερνετ 15

S

System Restore (Επαναφορά συστήματος) 51

U

USB 2.0

μπροστινοί σύνδεσμοι 19

πίσω σύνδεσμοι 26

W

Windows

Program Compatibility Wizard (Οδηγός συμβατότητας προγράμματος) 38

A

αποστολή προϊόντων

για επιστροφή ή επισκευή 65

B

βοήθεια

λήψη βοήθειας και υποστήριξης 60

Πίνακας περιεχομένων

Δ

δέκτης τηλεόρασης **15**

δημιουργία τοπικών αντιγράφων ασφαλείας με την εφαρμογή DataSafe Local Backup **52**

διαγνωστικό πρόγραμμα της Dell **46**

διευθύνσεις ηλεκτρονικού ταχυδρομείου για τεχνική υποστήριξη **63**

διευθύνσεις ηλ. ταχ. για υποστήριξη **63**

δυνατότητες υπολογιστή **28**

Ε

εξυπηρέτηση πελατών **61**

επαναφορά εργοστασιακού ειδώλου **56**

Επικοινωνία με την Dell μέσω Ίντερνετ **69**

επιλογές επανεγκατάστασης συστήματος **49**

επίλυση προβλημάτων **32**

επιστροφές που καλύπτονται από την εγγύηση **65**

ετικέτα εξυπηρέτησης **21, 67**

εύρεση περισσότερων πληροφοριών **70**

80

Ι

ιστότοποι υποστήριξης παγκοσμίως **62**

Κ

κουμπί εξαγωγής **19**

κωδικός ταχείας εξυπηρέτησης **21**

Λ

λίστα ελέγχου του διαγνωστικού προγράμματος **68**

λυχνία δραστηριότητας σκληρού δίσκου **19**

Μ

μέσο επαναφοράς συστήματος **55**

μηνύματα συστήματος **42**

Π

πόροι, εύρεση περισσότερων **70**

προβλήματα, επίλυση **32**

προβλήματα στη μνήμη
 επίλυση **36**

προβλήματα στο λογισμικό **37**

προβλήματα στο υλικό
 διάγνωση **45**

προγράμματα οδήγησης και στοιχεία λήψης **72**

προδιαγραφές **73**

προϊόντα
 πληροφορίες και αγορά **64**

Σ

σύνδεση
 οθόνη **8**

προαιρετικό καλώδιο δικτύου **11**
 στο Ίντερνετ **15**

σύνδεση σε FTP, ανώνυμος **63**

σύνδεση σε ασύρματο δίκτυο **33**

σύνδεση σε δίκτυο
 επιδιόρθωση **34**

σύνδεση στο Ίντερνετ **15**

σύνδεσμοι στην μπροστινή πλευρά **18**

σύνδεσμος HDMI **26**

σύνδεσμος δικτύου
 θέση **27**

T

τηλεφωνική επικοινωνία με την Dell **67**

Υ

υποδοχή καλωδίου ασφαλείας **25**

X

χαρακτηριστικά στο λογισμικό **28**

Εκτυπώθηκε στην Ιρλανδία.

www.dell.com | support.dell.com



0G6C4GA01